



KitchenAid

COLLEZIONE 2022-2023

Distributore autorizzato



INGREDIENTI ECCELLENTI,
PASSIONE SCONFINATA,
TECNOLOGIA ALL'AVANGUARDIA,
DESIGN ICONICO.



KitchenAid

UN CREATIVO SI RICONOSCE SEMPRE DA QUELLO CHE REALIZZA

Dal modo in cui tiene in mano un coltello
e da come sceglie gli ingredienti,
fino alla crescente raccolta di ricette,
spezie e utensili.

Sono tutti segni fisici, emotivi
e comportamentali che indicano la stessa cosa.

Gli elettrodomestici KitchenAid
accendono la scintilla della creazione
rendendo la passione per la cucina
un'esperienza quotidiana.



INGREDIENTI DEL MARCHIO KITCHENAID

Fatti per chi ama creare

Progettati per esplorare

Design senza compromessi

ISPIRATI AI
PROFESSIONISTI

RISULTATI
ECCEZIONALI
A CASA TUA



*Gli elettrodomestici KitchenAid
accendono la scintilla della creazione
trasformando le performance
professionali in un'esperienza da
vivere tutti i giorni.*

Progettati per esprimere la creatività in
cucina e accompagnare ogni passo del
viaggio con gli ingredienti: ciò significa
avere sempre a disposizione lo strumento
perfetto per dare forma a qualsiasi idea o
tendenza culinaria.

FATTI PER
CHI AMA CREARE

PROGETTATI PER ESPLORARE



*I gusti si evolvono.
Le preferenze cambiano.
E con loro gli elettrodomestici
KitchenAid.*

Grazie a una storia secolare fatta di ricerca, progettazione e sperimentazione, questi elettrodomestici saranno all'altezza di qualsiasi idea sfida o ispirazione concepita dal gusto di chi ama creare in cucina.

Dal primo taglio fino al tocco finale, sono dei partner perfetti per ogni avventura culinaria: quelli che permettono di realizzare le proprie idee.



GARANZIA & ASSISTENZA CLIENTI

KitchenAid sa che essere un produttore appassionato significa fare affidamento solo sui prodotti migliori per rendere unica ogni cucina, e permettere ai clienti di godersi questo ambiente ed amarlo. È per questa ragione che KitchenAid offre non solo elevate prestazioni, ma un servizio di assistenza professionale di altissima qualità che risponde a tutte le richieste e soddisfa ogni necessità dei clienti. È non solo una promessa, ma un dato di fatto!

NUMERO VERDE

800.901.243

SERVIZIO ATTIVO

7 GIORNI SU 7

DAL LUNEDÌ AL VENERDÌ

8:00 - 19:00

SABATO E DOMENICA

9:00 - 13:00

CON CASELLA VOCALE ATTIVA H24

5

*Anni di coperture
aggiuntive*

CREDIAMO NELLA QUALITÀ DEI NOSTRI PRODOTTI E VOGLIAMO CONDIVIDERE QUESTA CONVINZIONE CON I NOSTRI CLIENTI E PARTNER. OFFRIAMO PERTANTO UNA COPERTURA ESTESA A 5 ANNI IN CASO DI ACQUISTO DI TRE O PIÙ GRANDI ELETTRODOMESTICI KITCHENAID.

PRIMO

Intervento

ENTRO 48 ORE

TOTALE

Suite check

DURANTE LA CHIAMATA PER
QUALSIASI PRODOTTO SINGOLO

NUMERO DI TELEFONO

dedicato e gratuito

CON OPERATORE
E CANALE DEDICATO AL TRADE

SUPPORTO

tecnico

VOGLIAMO ASSICURAVI DI AVERE IL MEGLIO IN TERMINI DI QUALITÀ E PRESTAZIONI PROFESSIONALI. KITCHENAID TI OFFRE UN VELOCE ED EFFICIENTE SERVIZIO POST VENDITA CON UN TEAM DI SPECIALISTI E CONSULENTI SPECIALIZZATI PER FORNIRE IL SUPPORTO TECNICO DI CUI POTRESTI AVERE BISOGNO.

Grazie per aver scelto KitchenAid

La passione del cucinare è molto più che preparare un piatto. È vivere la propria cucina, amarla potendosi affidare alla migliore tecnologia disponibile. Per questo KitchenAid ti ringrazia per aver scelto i nostri elettrodomestici. **La tua fiducia sarà premiata** dall'elevata qualità e professionalità dei nostri prodotti e dal servizio di consulenza e di assistenza tecnica che ti verrà offerto.

Servizio Clienti KitchenAid

Il Call Center KitchenAid sarà sempre a tua disposizione gratuitamente dal lunedì al venerdì dalle ore 8 alle 19, il sabato e la domenica dalle ore 9 alle 13. Avrai consigli e suggerimenti utili, per qualsiasi tuo dubbio. Puoi anche richiedere interventi di assistenza tecnica a domicilio, garantiti entro 48 ore dalla chiamata con la massima puntualità, che fanno capo a una rete di Centri Assistenza Tecnica Autorizzati KitchenAid.

Per contattare il Servizio Clienti KitchenAid chiama il **numero verde 800 901 243**.

Registrati ora al Servizio Clienti KitchenAid!

La tua registrazione permetterà a KitchenAid di essere più veloce ed efficiente nel riconoscere te e i tuoi prodotti quando ci contatterai. Per KitchenAid il contatto con i clienti è fondamentale. Per questo ti proponiamo di fare la **registrazione entro 60 giorni** dalla data di acquisto.

Registrandoti, avrai diritto a numerosi **vantaggi**:



Se hai acquistato un grande elettrodomestico o due, grazie alla registrazione nel sito www.kitchenaid.it, i componenti del tuo prodotto saranno garantiti per 10 anni, scopri tutti i dettagli nel documento.



Se hai acquistato 3 o più grandi elettrodomestici, mediante la registrazione nel sito www.kitchenaid.it, oltre alla copertura di 10 anni sui componenti, attiverai la garanzia convenzionale KitchenAid per i 3 anni successivi allo scadere della garanzia legale di 2 anni. È necessario fare una unica registrazione, l'acquisto dei prodotti deve essere contestuale e comprovato da uno stesso ed unico documento fiscale. Scopri tutti i dettagli nel documento.



Se avrai prestato il tuo consenso, riceverai notizie sul mondo della cucina, su eventi selezionati e suggerimenti da chef professionisti e ricette speciali consigliate da KitchenAid.



Sarai aggiornato sui nuovi prodotti e servizi selezionati apposta per te.



Potremo, se necessario, contattarti tempestivamente per comunicazioni inerenti la sicurezza o il funzionamento del tuo elettrodomestico.



Se hai acquistato

1 O 2 GRANDI ELETTRODOMESTICI KITCHENAID.

Se registri il tuo prodotto entro 60 giorni dalla data di acquisto dell'elettrodomestico, i componenti del prodotto oggetto di questa promozione saranno garantiti per 10 anni (incluso il periodo della garanzia legale). In caso di guasto ai tuoi componenti, anche alla scadenza della garanzia legale, ti offriremo gratuitamente gli stessi. Solo la parte di ricambio è gratuita.

La manodopera e ogni altro costo collegato all'intervento non sono coperti dalla presente garanzia aggiuntiva e quindi saranno coperti da te. Affinché la garanzia di 10 anni sui componenti sia valida, le riparazioni devono essere richieste e prenotate attraverso il servizio clienti KitchenAid, ed effettuate da tecnici autorizzati KitchenAid.

Questa offerta è soggetta a termini e condizioni ed è disponibile solo in Italia.

Prima di aderire leggere attentamente il dettaglio di termini e condizioni disponibile nel sito www.kitchenaid.it.

Registrandoti avrai

10 ANNI DI GARANZIA GRATUITA SUI RICAMBI
e in più tutti questi vantaggi:

- Rapido accesso ai servizi grazie al codice personale di registrazione
- Conservazione della tua prova di acquisto in formato digitale
- Riparazioni effettuate da tecnici autorizzati con ricambi originali
- Collaudo che sarà effettuato da un nostro tecnico della casa madre KitchenAid



Se hai acquistato

3 O PIÙ GRANDI ELETTRODOMESTICI KITCHENAID

All'acquisto di 3 o più grandi elettrodomestici KitchenAid, potrai avere gratis una garanzia di copertura totale di 5 anni. Inoltre, tecnici autorizzati KitchenAid verranno di persona a verificare il perfetto montaggio dei tuoi elettrodomestici e ad offrire consigli utili sul loro funzionamento. Registra i tuoi prodotti entro 60 giorni dalla data di acquisto per attivare automaticamente e gratuitamente la garanzia a copertura totale di 5 anni.

Questa offerta è soggetta a termini e condizioni ed è disponibile solo in Italia. Prima di aderire leggere attentamente il dettaglio di termini e condizioni disponibile nel sito www.kitchenaid.it.

Restano invariati i diritti derivanti dalla garanzia legale.

*La tua fonte
d'ispirazione
per straordinarie
scoperte*

COLLEZIONE 2022/2023







BLACK STEEL COLLECTION

*Porta la tua passione
in una nuova
dimensione*

*Crea uno spazio unico in cui nutrire
la tua passione per la cucina.
Entra in un mondo senza tempo,
ricco di infinite possibilità.*



PRODOTTI SPECIALI



FORNI

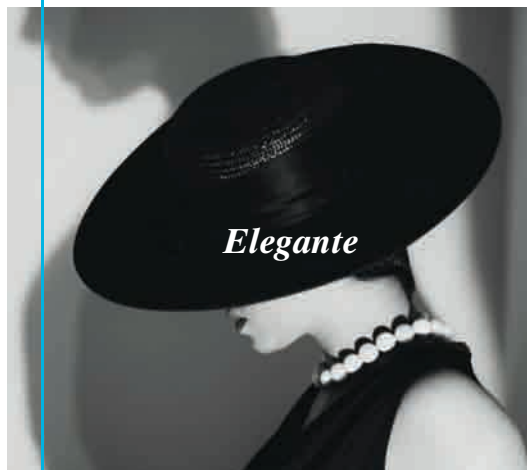

Elegante



Distintivo



Di classe



TEXTURE NERO OPACO

Non è una questione di colore. È una questione di sostanza, di spingere oltre i limiti di ciò che viene comunemente inteso come bellezza.

Il morbido acciaio inox nero spazzolato unito ai dettagli cromati lucidi e alle manopole satinare dà un tocco audace a qualsiasi cucina.



TRATTAMENTO PRINTSHIELD

Grazie alla finitura PrintShield, il sorprendente effetto caldo e unico potrà essere mantenuto nel tempo. La tecnologia PrintShield protegge gli elettrodomestici dalle impronte, per darti una cucina facile da pulire e sempre pronta per le tue straordinarie avventure culinarie.

“Nel teatro del cielo, la luce recita su un palcoscenico nero.”

Andrea Gentilini

*Abbiamo preso tutto che ami
dell'acciaio inox e lo abbiamo rivestito di nero.*



Nata dall'abbinamento di un colore magnifico con un design straordinario, la nuova collezione KitchenAid in acciaio nero costituisce un'alternativa dai toni più caldi e delicati ai tradizionali elettrodomestici in acciaio inox.

Progettati per risaltare o per fondersi con altri elettrodomestici di colore nero o in acciaio inox, gli elementi della suite catturano l'occhio e al tempo stesso creano un look coordinato nella tua cucina.





FORNI, MICROONDE E SPECIAL COLLECTION

FORNI - MICROONDE
E SPECIAL COLLECTION

*Performance
e precisione
a tutti i livelli*

*I forni KitchenAid ti offrono
la potenza, la precisione e lo spazio
necessari a realizzare le tue idee culinarie.*



MULTIFUNZIONE



FORNI A VAPORE



MICROONDE

MACCHINA PER IL CAFFÈ + MACCHINA PER SOTTOVUOTO
+ CASSETTO PER SOTTOVUOTO + CASSETTO
SCALDAVIVANDE

Tecnologia innovativa in punta di dita

*I forni KitchenAid superano qualsiasi aspettativa, grazie alle loro
ineguagliabili funzionalità che consentono di realizzare piatti straordinari.*

Basta aggiungere un po' d'ispirazione.





EASY TO CLEAN

I forni KitchenAid mantengono il loro look perfetto nel tempo grazie ad Easy to Clean, una tecnologia che consente di pulire gli elettrodomestici in modo semplice e rapido, proteggendoli dalle impronte, perché siano sempre pronti a soddisfare la tua passione per la cucina.

PORTA FREDDA

Tutti i forni KitchenAid sono dotati del sistema Porta fredda, che garantisce che la temperatura esterna della porta del forno sia sempre sicura per te e per i tuoi bambini, qualunque piatto tu stia cucinando. Questa tecnologia, tanto preziosa quanto discreta, è stata studiata per offrire prestazioni professionali nella massima sicurezza.

SISTEMA SOFT CLOSING E SOFT CLOSING PLUS

Grazie ai sistemi Soft Closing e Soft Closing Plus, la porta del forno è dotata di chiusura assistita.

FUNZIONE PIROLITICA

Risparmia tempo e fatica grazie alla funzione di pulizia pirolitica. La porta del forno si blocca e la cavità si riscalda a una temperatura di circa 500°C, riducendo qualsiasi residuo di cibo in cenere, che potrà essere facilmente rimossa una volta fredda.

FORNO TWELIX ARTISAN

*Cottura uniforme su tre
livelli contemporaneamente*





Con il forno Twelix Artisan è possibile cucinare con il vapore puro in un forno a convezione. Il forno offre tre modalità di cottura in un unico prodotto: vapore puro, vapore assistito e convezione.

Il forno Twelix Artisan è dotato di caratteristiche e funzioni in grado di fare realmente la differenza in cucina, come

la speciale sonda che controlla costantemente la temperatura all'interno del cibo.

Nella fase di sviluppo di Twelix Artisan abbiamo chiesto consiglio agli esperti di tecnologia culinaria; quindi abbiamo fatto testare il forno a chef professionisti per garantire risultati di livello professionale.



SISTEMA
Twelix



SCOPRI DI PIÙ SU QUESTE FUNZIONI ALLA PAGINA SUCCESSIVA



Sistema Twelix

La tecnologia del sistema Twelix consente di ottimizzare la distribuzione dell'aria e del calore all'interno del forno. Oltre a ridurre i tempi di preriscaldamento e di cottura, garantisce anche una circolazione uniforme dell'aria e la cottura perfetta e omogenea dei tuoi piatti.



TWELI-GRILL

Funzione tradizionale

La funzione Tweli-grill attiva l'elemento riscaldante inferiore e il grill, consentendo di cuocere due piatti contemporaneamente. Mentre il cibo nel livello superiore viene arrostito, il calore distribuito nella cavità inizia a cuocere gli alimenti al livello inferiore. È sufficiente invertire le posizioni a metà della cottura per avere due piatti cotti a regola d'arte contemporaneamente.



TWELI-BASE

Funzione speciale

La funzione Tweli-base attiva l'elemento riscaldante inferiore per realizzare ottimi dolci, fantastiche pizze e prelibati piatti in cocotte. Spesso nei forni tradizionali la parte superiore di simili pietanze appare cotta mentre la parte inferiore risulta poco cotta. La funzione Tweli-base è la soluzione ideale per perfezionare la cottura dei tuoi piatti e per ottenere una base perfettamente cotta.



VAPORE PURO

Scegli gli ingredienti e sistemali negli appositi contenitori per la cottura al vapore. La funzione di cottura al vapore del forno Artisan è l'ideale per preparare i piatti sani e leggeri che hai sempre desiderato. Il vapore penetra lentamente e in maniera uniforme nel cibo cuocendolo a meno di 100°C per evitare la perdita di vitamine e minerali preziosi.

VAPORE ASSISTITO

Il forno Twelix Artisan offre cinque funzioni preimpostate che combinano la cottura a convezione con quella a vapore. Una volta scelta la funzione, il forno imposta automaticamente la temperatura giusta e la quantità di vapore necessaria per cibi perfettamente cotti all'esterno ma teneri all'interno. La sesta funzione per la cottura al vapore consente di impostare liberamente la temperatura e l'intensità del vapore desiderate.



TRAENDO ISPIRAZIONE DALL'ICONICO ROBOT DA CUCINA, KITCHENAID HA SVILUPPATO UNA SERIE DI ACCESSORI ANCHE PER I FORNI. L'ACCESSORIO VAPORIERA POSSIEDE UN PLUG-IN NELLA PARTE POSTERIORE DEL FORNO A CONVEZIONE PER OFFRIRTI TRE DIVERSE MODALITÀ DI COTTURA.



PLUG-IN



ACCESSORIO PER COTTURA A VAPORE

FUNZIONI ROSTICCERIA

Vitello, maiale, roast beef al sangue, roast beef cottura media, pollo arrosto, tacchino arrosto

FUNZIONI PANETTERIA

Pane tradizionale, pane al malto, pizza alta, pizza sottile, torta salata, baguette

FUNZIONI PASTICCERIA

Pasta choux, croissant, pan di Spagna, plumcake, pasta frolla

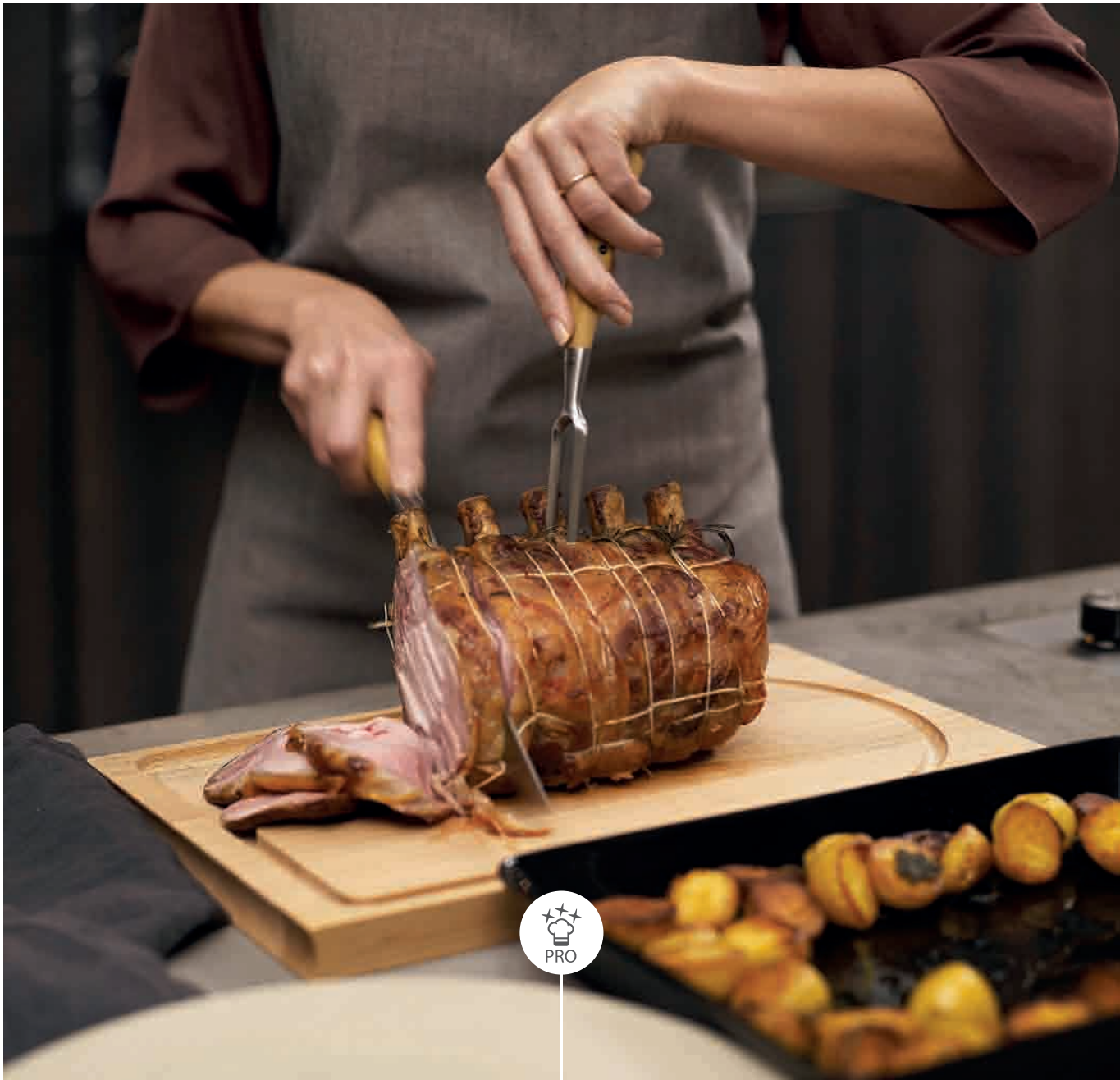

FUNZIONI PROFESSIONALI

Funzioni ispirate da grandi chef al tuo servizio

I forni KitchenAid offrono fino a 18 funzioni professionali che riproducono i trucchi degli chef più celebri e indicano gli elementi riscaldanti da utilizzare.

Grazie a speciali algoritmi, il forno a convezione è in grado di stabilire a quale livello sistemare il piatto in caso di utilizzo della ventola e a quale temperatura cucinare particolari ricette, garantendoti sempre risultati impeccabili.

**COTTURA ROSTICCERIA
PROFESSIONALE**

6 programmi

- Vitello / Maiale*
- Roast beef al sangue*
- Roast beef cottura media*
- Pollo arrosto*
- Tacchino arrosto*
- Cottura personalizzata*



FUNZIONE PANETTERIA PROFESSIONALE

PANETTERIA PROFESSIONALE ➤

6 programmi

- Pane tradizionale*
- Pane al malto*
- Pizza alta*
- Pizza sottile*
- Torta salata*
- Baguette*



FUNZIONE PASTICCERIA PROFESSIONALE

PASTICCERIA PROFESSIONALE ➤

5 programmi

- Pasta choux*
- Croissant*
- Pan di Spagna*
- Plumcake*
- Pasta frolla*

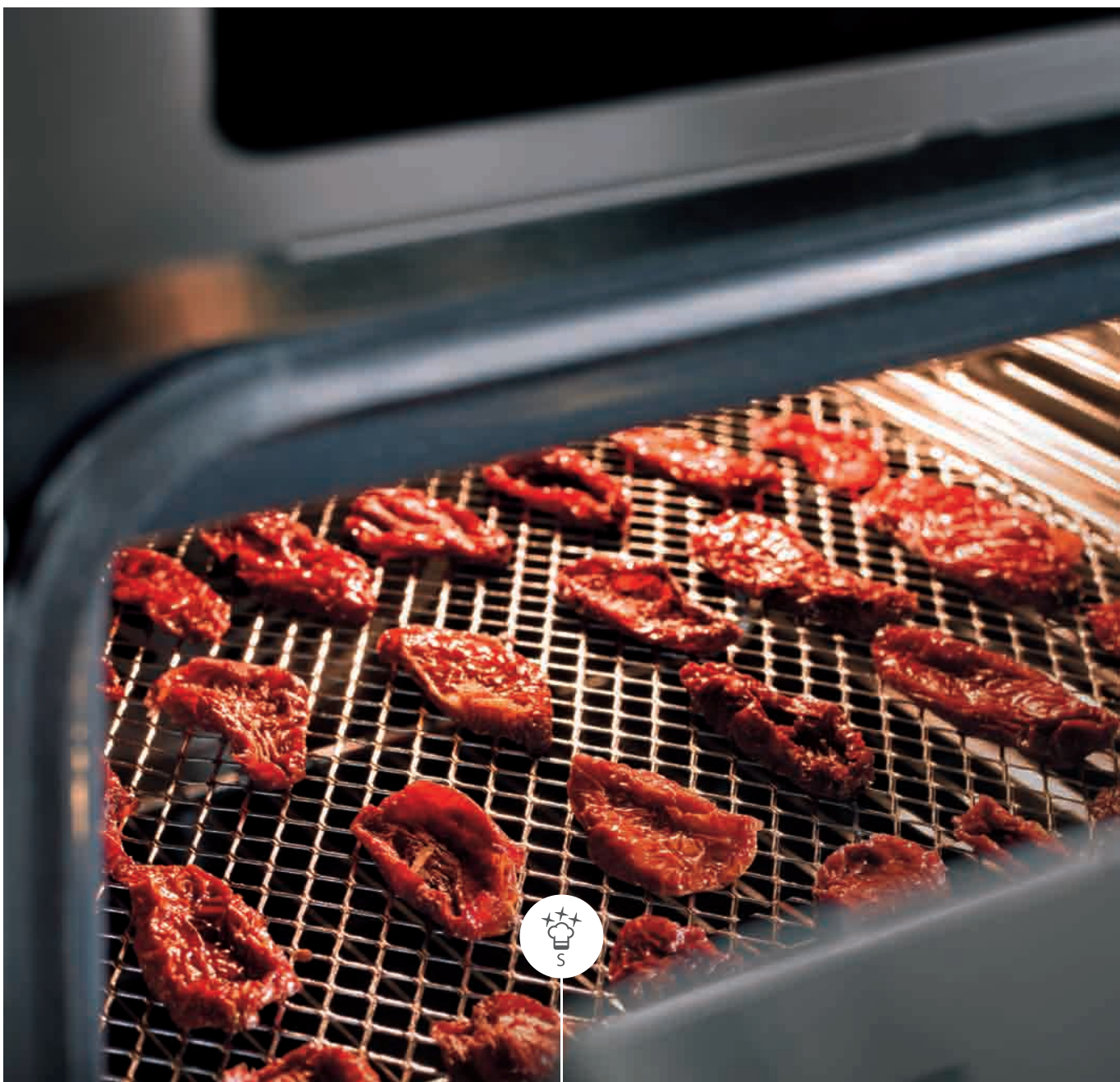

FUNZIONI SPECIALI

Bassa temperatura, massima precisione

Essendo in grado di gestire la temperatura con estrema precisione, i forni KitchenAid sono un valido aiuto nelle preparazioni che richiedono temperature particolarmente basse, quali la cottura lenta, l'essiccazione di frutta e verdura e la preparazione dello yogurt.

Le funzioni scongelamento, lievitazione e mantenimento in caldo dimostrano la straordinaria versatilità dei forni KitchenAid. La funzione Lievitazione (30 / 35 / 40 °C) regola automaticamente la temperatura in base alla quantità di burro contenuta nell'impasto.

SCONGELAMENTO

MANTENIMENTO
IN CALDO

60°C

LIEVITAZIONE

30 - 35 - 40 °C

COTTURA LENTA

*Carne
Pesce*

DISIDRATAZIONE

*Frutta
Verdura
Funghi*

YOGURT

50°C

TWELI-BASE

ECO
TERMOVENTILATO

**FASE DI ALTERNANZA
ACCENSIONE/SPEGNIMENTO**

fino a un livello di umidità del 12%

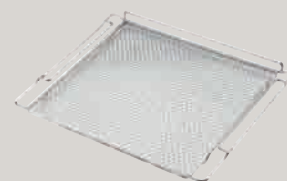
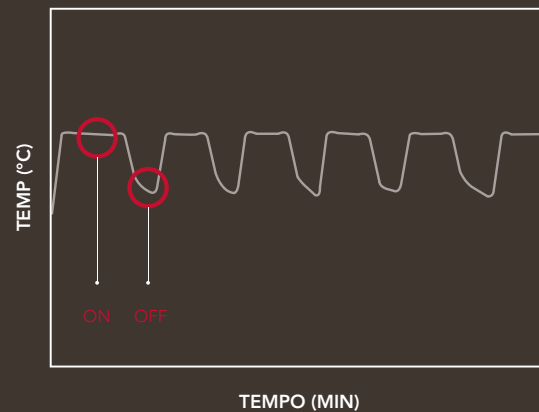





GRIGLIA DI DISIDRATAZIONE



FUNZIONE YOGURT

COTTURA MULTILIVELLO

Con i forni KitchenAid potete posizionare i piatti su tre livelli contemporaneamente e ottenere alimenti cotti in modo uniforme e perfettamente dorati.

- LIVELLO 01 
- LIVELLO 02 
- LIVELLO 03 
- LIVELLO 04 
- LIVELLO 05 

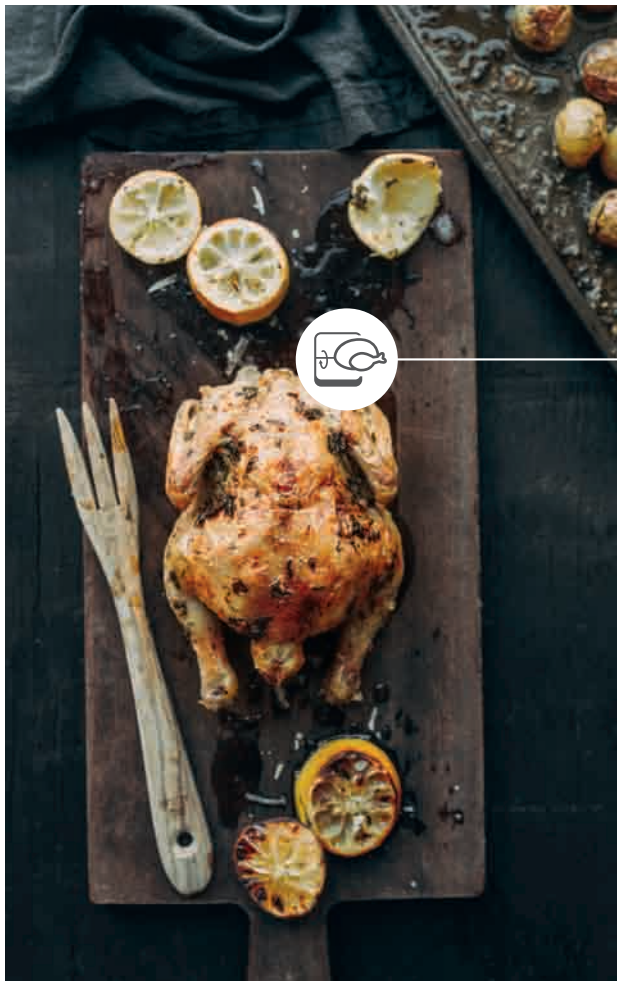

GIRAROSTO

Grazie al girarostto la carne è cotta alla perfezione. Ideale per cuocere grandi tagli e pollame. Disponibile per forni di 60 cm e 90 cm.

DISPONIBILE NEI SEGUENTI MODELLI:

KOASPB 60600 / KOASP 60602

KOLSP 60602 / KOFCS 60900



GUIDE TELESCOPICHE

Le guide telescopiche rendono più semplice l'inserimento e l'estrazione delle teglie per poter assaggiare e condire i piatti in preparazione.



SONDA DI TEMPERATURA

La sonda di temperatura in dotazione consente di misurare l'esatta temperatura all'interno delle pietanze in preparazione, tra 0°C e 100°C. La possibilità di programmare lo spegnimento automatico del forno al momento in cui viene raggiunta la temperatura desiderata garantisce risultati sempre perfetti.

53°C

BISTECCA DI TONNO
(AL SANGUE)

61°C

ARROSTO

70°C

CARRÈ DI AGNELLO



FORNI MULTIFUNZIONE

Un mondo di possibilità

*Libera la tua creatività grazie alle numerose funzioni
e immergiti completamente nella tua passione.*





FUNZIONI SPECIALI



SISTEMA TWELIX



ACCESSORIO VAPORE



PRO

FUNZIONI PROFESSIONALI

FUNZIONI TRADIZIONALI

MANOPOLE, DISPLAY LCD,
DIGITALE



MARCHIO
KITCHENAID
MANIGLIE
GODRONATE



GUIDE TELESCOPICHE



SISTEMA SOFT CLOSING



PORTA FREDDA



COTTURA MULTILIVELLO

EASY TO CLEAN



FUNZIONE PIROLITICA



ARTISAN



SONDA DI TEMPERATURA



GIRARROSTO

KOASPB 60600

FORNO TWELIX ARTISAN PIROLITICO BLACK STEEL COLLECTION



ACCESSORIO PER COTTURA AL VAPORE INCLUSO



CARATTERISTICHE PRINCIPALI

Display LCD con testo e icone

Acciaio inox nero

Sistema Twelix

Vapore (puro + assistito)

FUNZIONI DI COTTURA

• 21 funzioni professionali

7 funzioni vapore

6 funzioni panetteria

5 funzioni pasticceria

3 funzioni artisan

• 11 funzioni speciali

Scongelamento

Mantenere in caldo

Lievitazione

Cottura lenta (carne e pesce)

Disidratazione (per frutta, verdura e funghi)

Yogurt

Tweli-base

Eco termoventilato

• 7 funzioni tradizionali

Statico

Ventilato

Termoventilato

Grill

Turbo Grill

Tweli Grill

Preriscaldamento rapido

SISTEMA DI PULIZIA

Funzione di pulizia pirolitica

ACCESSORI

Sonda di temperatura, 2 griglie, 2 leccarde, griglia di disidratazione, girarrosto, 2 guide telescopiche, **accessorio per cottura al vapore kitchenAid**

ALTRE CARATTERISTICHE

Cavità 73 lt

Classe energetica A+

Chiusura Soft Closing Plus

Numero vetri: 4

2 lampade interne alogene

Frontale interno smaltato

10 anni di garanzia sui ricambi e collaudo gratuito - registrazione necessaria

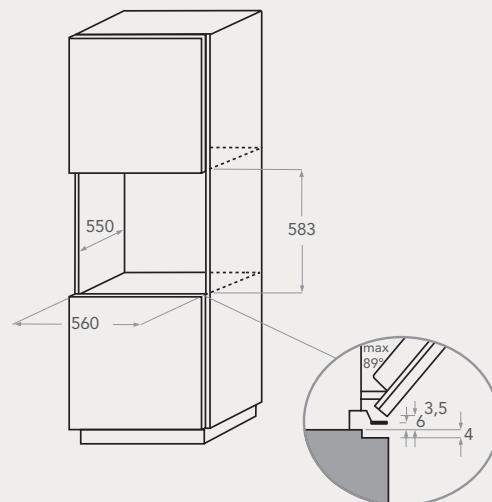
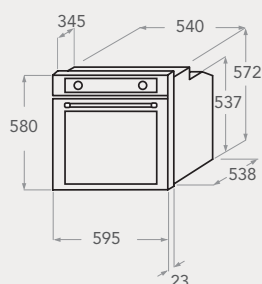
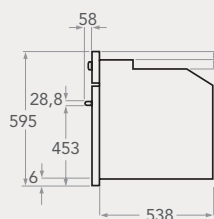

KOASP 60602

FORNO TWELIX ARTISAN PIROLITICO



ACCESSORIO PER COTTURA AL VAPORE INCLUSO



CARATTERISTICHE PRINCIPALI

Display LCD con testo e icone
Acciaio inox con maniglia godronata

Sistema Twelix
Vapore (puro + assistito)

FUNZIONI DI COTTURA

• 21 funzioni professionali

7 funzioni vapore
6 funzioni panetteria
5 funzioni pasticceria
3 funzioni artisan

• 11 funzioni speciali

Scongelamento
Mantenere in caldo
Lievitazione
Cottura lenta (carne e pesce)
Disidratazione (per frutta, verdura e funghi)
Yogurt
Tweli-base
Eco termoventilato

• 7 funzioni tradizionali

Statico
Ventilato
Termoventilato
Grill
Turbo Grill
Tweli Grill
Preriscaldamento rapido

SISTEMA DI PULIZIA

Funzione di pulizia pirolitica

ACCESSORI

Sonda di temperatura, 2 griglie, 2 leccarde, griglia di disidratazione, girarrosto, 2 guide telescopiche, **accessorio per cottura al vapore kitchenAid**

ALTRE CARATTERISTICHE

Cavità 73 lt
Classe energetica A+
Chiusura Soft Closing Plus
Numero vetri: 4
2 lampade interne alogene
Frontale interno smaltato

10 anni di garanzia sui ricambi e collaudo gratuito - registrazione necessaria

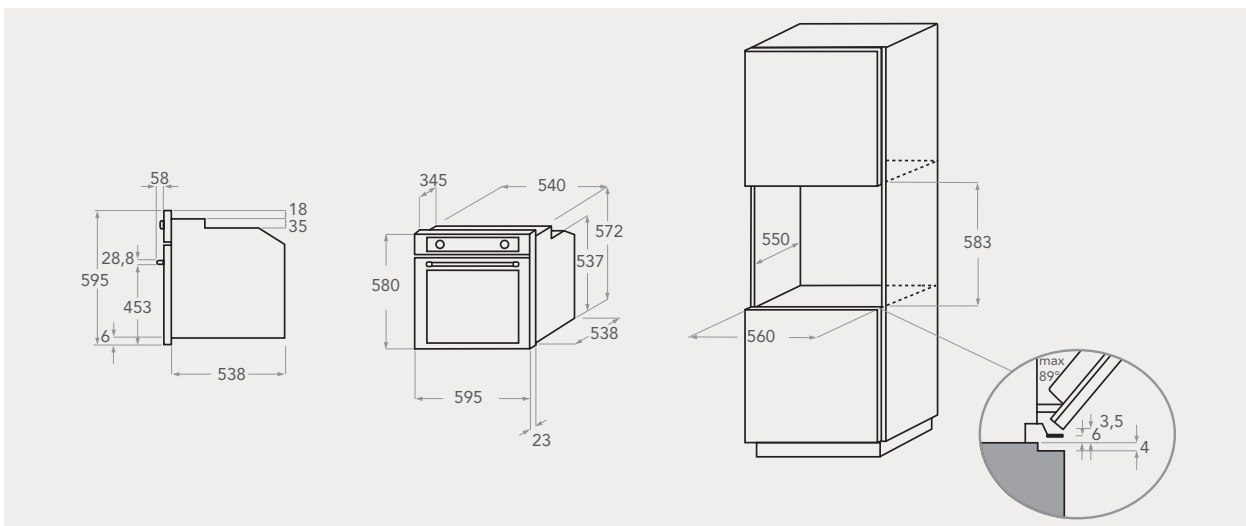

KOLSP 60602

FORNO MULTIFUNZIONE PIROLITICO

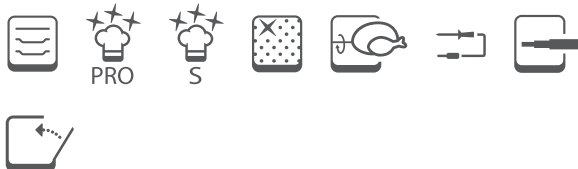

CARATTERISTICHE PRINCIPALI

Display LCD con testo e icone
Acciaio inox con maniglia godronata
Cottura multilivello

FUNZIONI DI COTTURA

• **17 funzioni professionali**
6 funzioni rosticceria
6 funzioni panetteria
5 funzioni pasticceria
• **7 funzioni speciali**
Eco termovenilato
Scongelamento
Mantenere in caldo
Lievitazione
Cottura lenta (carne e pesce)
Yogurt
• **6 funzioni tradizionali**
Statico
Ventilato
Termovenilato
Grill
Turbo Grill
Preriscaldamento rapido

SISTEMA DI PULIZIA

Funzione di pulizia pirolitica

ACCESSORI

Sonda di temperatura, 1 leccarda per dolci, 1 leccarda, 2 griglie, girarrosto, 1 guida telescopica

ALTRE CARATTERISTICHE

Cavità 73 lt
Classe energetica A+
Chiusura Soft Closing Plus
Numero vetri: 4
2 lampade interne alogene
Frontale interno smaltato

10 anni di garanzia sui ricambi e collaudo gratuito - registrazione necessaria

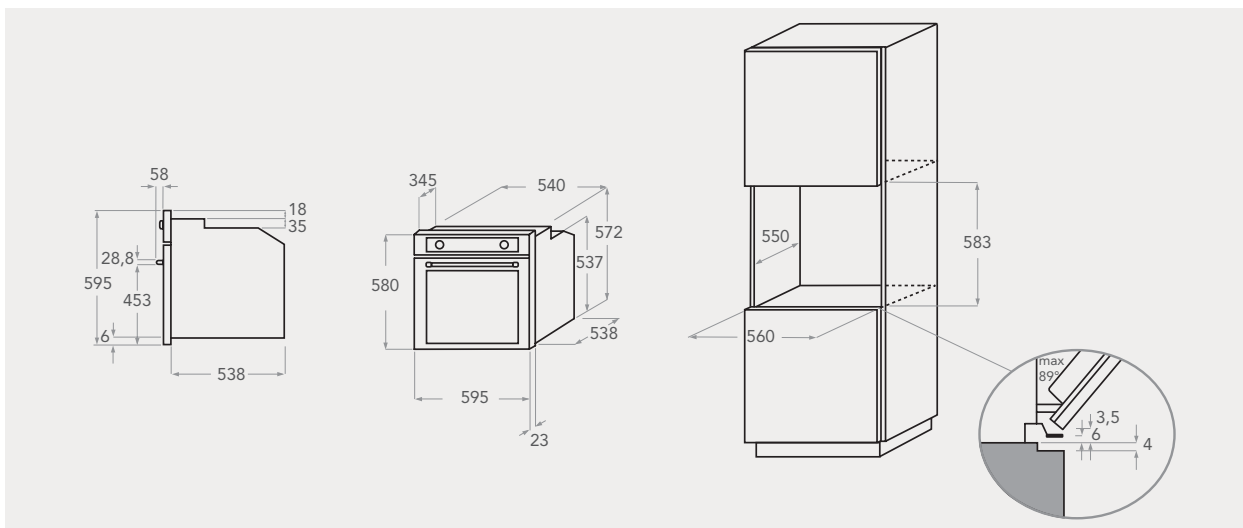

KOHSP 60604

FORNO MULTIFUNZIONE PIROLITICO

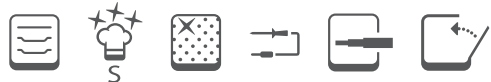

CARATTERISTICHE PRINCIPALI

Display LCD con icone
Acciaio inox con maniglia godronata
Cottura multilivello

FUNZIONI DI COTTURA

• 7 funzioni speciali

Eco termoventilato
Scongelamento
Mantenere in caldo
Lievitazione
Cottura lenta (carne e pesce)
Yogurt

• 8 funzioni tradizionali

Statico
Preriscaldamento rapido
Ventilato
Grill
Termoventilato
Turbo grill
Pane
Pizza

SISTEMA DI PULIZIA

Funzione di pulizia pirolitica

ACCESSORI

Sonda di temperatura, 1 griglia, 1 leccarda,
1 leccarda per dolci, 1 guida telescopica

ALTRE CARATTERISTICHE

Cavità 73 lt
Classe energetica A+
Chiusura Soft Closing Plus
Numero vetri: 4
2 lampade interne alogene
Frontale interno smaltato

10 anni di garanzia sui ricambi e collaudo gratuito -
registrazione necessaria

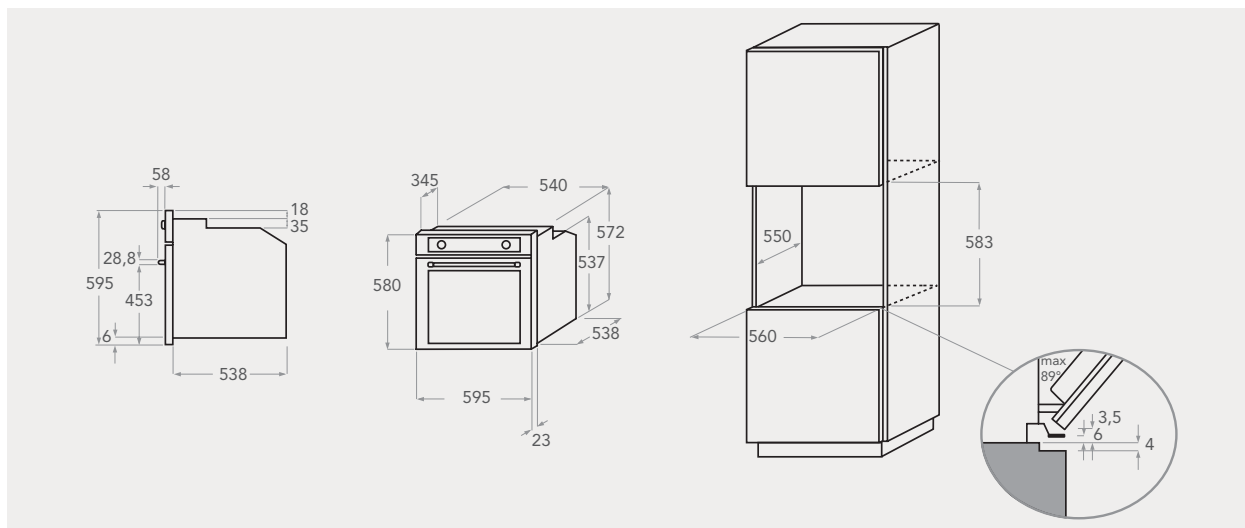

KOHSP 60603

FORNO MULTIFUNZIONE PIROLITICO



CARATTERISTICHE PRINCIPALI

Display LCD con icone
Acciaio inox con maniglia godronata
Funzione di cottura fino a 2 livelli

FUNZIONI DI COTTURA

• 7 funzioni speciali

Eco termoventilato
Scongelamento
Mantenere in caldo
Lievitazione
Cottura lenta (carne e pesce)
Yogurt

• 8 funzioni tradizionali

Statico
Preriscaldamento rapido
Ventilato
Grill
Termoventilato
Turbo grill
Pane
Pizza

SISTEMA DI PULIZIA

Funzione di pulizia pirolitica

ACCESSORI

Sonda di temperatura, 1 griglia, 1 leccarda, 1 leccarda per dolci

ALTRE CARATTERISTICHE

Cavità 73 lt
Classe energetica A+
Chiusura Soft Closing
Numero vetri: 4
1 lampada interna alogena
Frontale interno smaltato

10 anni di garanzia sui ricambi e collaudo gratuito - registrazione necessaria

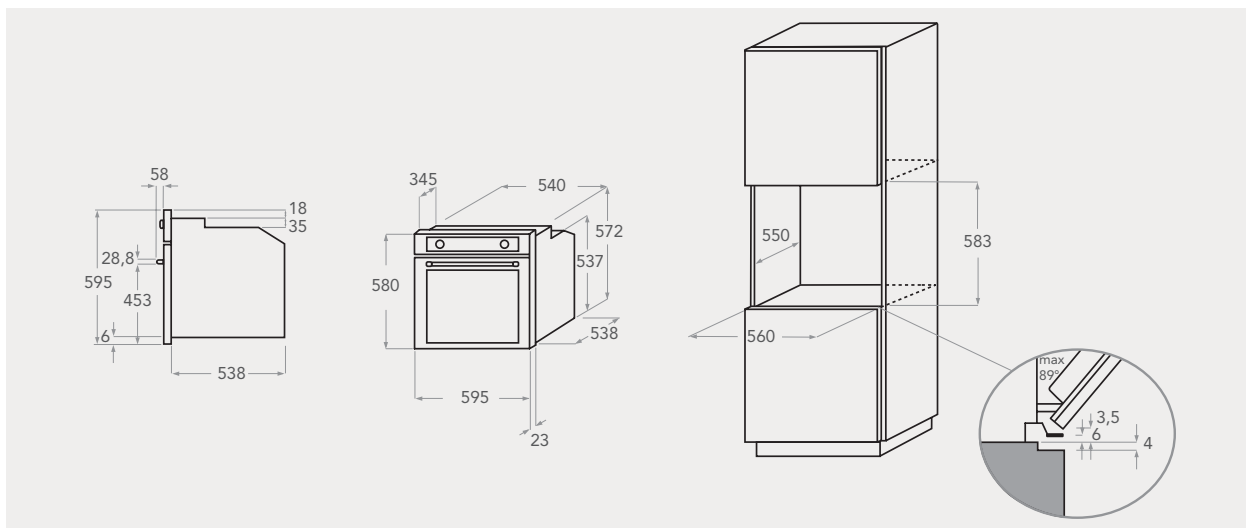

KOHSS 60602

FORNO MULTIFUNZIONE STANDARD



CARATTERISTICHE PRINCIPALI

Display LCD con icone
Acciaio inox con maniglia godronata
Funzione di cottura fino a 2 livelli

FUNZIONI DI COTTURA

• 7 funzioni speciali

Eco termoventilato
Scongelamento
Mantenere in caldo
Lievitazione
Cottura lenta (carne e pesce)
Yogurt

• 8 funzioni tradizionali

Statico
Preriscaldamento rapido
Ventilato
Grill
Termoventilato
Turbo grill
Pane
Pizza

ACCESSORI

1 griglia, 1 leccarda, 1 leccarda per dolci

ALTRE CARATTERISTICHE

Cavità 73 lt
Classe energetica A+
Chiusura Soft Closing
Numero vetri: 2
1 lampada interna alogena
Frontale interno acciaio

10 anni di garanzia sui ricambi e collaudo gratuito - registrazione necessaria

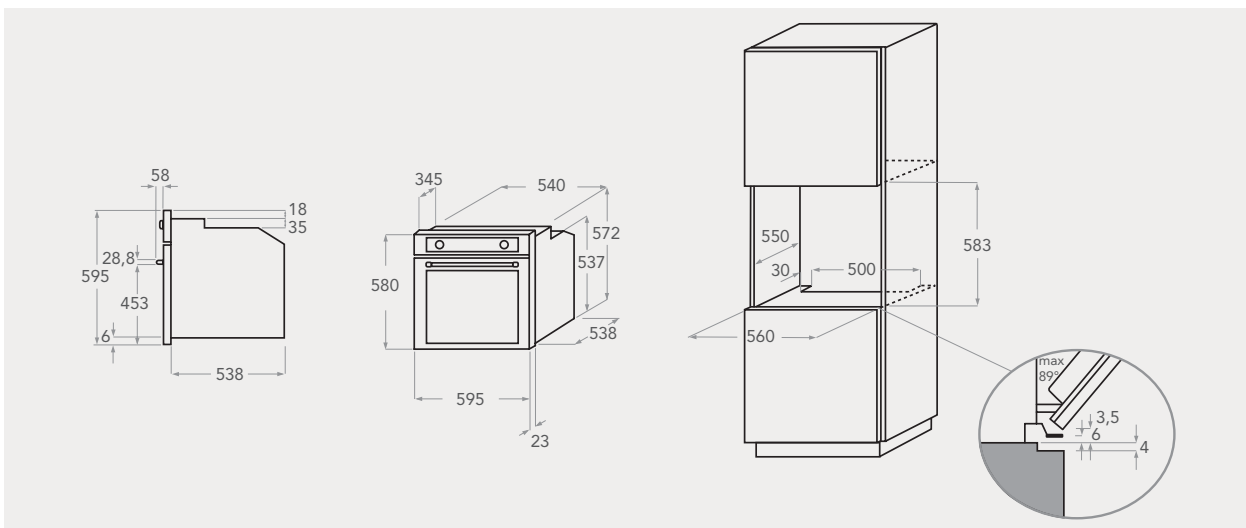

KOFCS 60900

FORNO 90 CM



CARATTERISTICHE PRINCIPALI

Display digitale
Acciaio inox con maniglia godronata
Forno multifunzione

FUNZIONI DI COTTURA

• **1 funzioni speciali**
Scongelamento
• **5 funzioni tradizionali**
Fondo + ventola
Ventilazione forzata
Grill
Cottura a convezione
Turbo grill

ACCESSORI

2 griglie, 1 leccarda per dolci, girarrosto

ALTRE CARATTERISTICHE

Cavità 89 lt
Classe energetica A
Chiusura Soft Closing
Numero vetri: 2
1 lampada interna alogena

10 anni di garanzia sui ricambi e collaudo gratuito -
registrazione necessaria

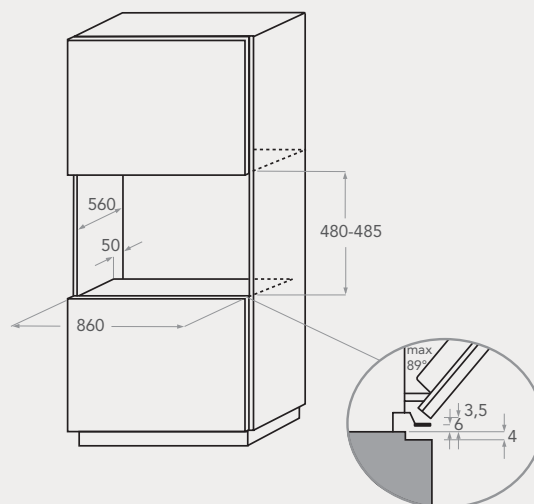
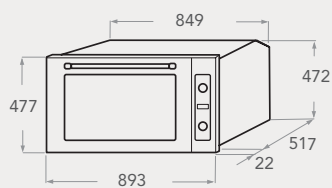

F

L

C

FORN - MICROONDE
E SPECIAL COLLECTION

	FORNO TWELIX ARTISAN PIROLITICO BLACK STEEL COLLECTION KOASPB 60600	FORNO TWELIX ARTISAN PIROLITICO KOASP 60602
EAN	8003437833526	8003437834035
Colori / Finitura	Inox nero	Acciaio inox
FUNZIONI		
N° Totale Funzioni	39	39
N° Funzioni Professionali	21	21
N° Funzioni Speciali	11	11
N° Funzioni Tradizionali	7	7
PRESTAZIONI		
Classe di efficienza energetica	A+	A+
Consumo di energia - funzione statica (kWh / ciclo)	0.91	0.91
Consumo di energia - funzione termoventilata (kWh / ciclo)	0.7	0.7
CAVITA'		
Sistema di pulizia	Pirolitico	Pirolitico
Volume cavità (lt)	73	73
STRUTTURA PORTA		
Controporta	in vetro	in vetro
Numero vetri	4	4
Cerniere	Soft closing Plus	Soft closing Plus
Blocco porta (in pirolisi)	•	•
INFORMAZIONI TECNICHE		
Potenza massima nominale (W) Regolabile	3650 (2600)	3650 (2600)
Potenza grill (W)	2300	2300
Temperatura massima cottura (°C)	250	250
Tensione (V)	220-240	220-240
Corrente (A)	16 (13)	16 (13)
Frequenza (Hz)	50/60	50/60
ACCESSORI		
Griglia	2	2
Leccarda / Leccarda per dolci	2	2
Girarrosto	•	•
Guide telescopiche	• (2 livelli)	• (2 livelli)
Griglia di disidratazione	1	1
Sonda di temperatura	•	•
Accessorio vapore	•	•
DIMENSIONI		
Dimensioni del prodotto AxLxP (mm)	595x595x561	595x595x561
Dimensioni prodotto imballato AxLxP (mm)	690x630x650	690x630x650
Peso netto / lordo (kg)	53,4/56,4	53,4/56,4

FORNO MULTIFUNZIONE PIROLITICO KOLSP 60602	FORNO MULTIFUNZIONE PIROLITICO KOHSP 60604	FORNO MULTIFUNZIONE PIROLITICO KOHSP 60603	FORNO MULTIFUNZIONE STANDARD KOHSS 60602	FORNO 90 CM KOFCS 60900
8003437834080	8003437834110	8003437834127	8003437834011	8003437219412
Acciaio inox	Acciaio inox	Acciaio inox	Acciaio inox	Acciaio inox
30	15	15	15	6
17	-	-	-	-
7	7	7	7	1
6	8	8	8	5
A+	A+	A+	A+	A
0.91	0.91	0.91	0.91	0
0.7	0.7	0.7	0.7	0.7
Pirolitico	Pirolitico	Pirolitico	Standard	
73	73	73	73	89
in vetro	in vetro	in vetro	in vetro	in vetro
4	4	4	3	2
Soft closing Plus	Soft closing Plus	Soft closing	Soft closing	Soft closing
•	•	•	-	-
3650 (2600)	3650 (2600)	3650 (2600)	3650 (2600)	2900
2300	2000	2000	2000	2300
250	250	250	250	250
220-240	220-240	220-240	220-240	220-240
16 (13)	16 (13)	16 (13)	16 (13)	13
50/60	50/60	50/60	50/60	50/60
2	1	1	1	2
1	1 / 1	1 / 1	1 / 1	-
•	-	-	-	•
• (1 livello)	• (1 livello)	-	-	-
-	-	-	-	-
•	•	•	-	-
-	-	-	-	-
595x595x561	595x595x561	595x595x564	595x595x561	477x893x538
690x630x650	690x630x650	690x630x650	690x630x650	560x980x650
40,9/42,9	42/42,9	42/42,9	42/42,9	43,2/46

KOCCX 45600

FORNO SPEEDOVEN



CARATTERISTICHE PRINCIPALI

Display LCD con testo e icone

Acciaio inox nero / acciaio inox con maniglia godronata

FUNZIONI DI COTTURA

• 18 funzioni professionali

6 funzioni panetteria

5 funzioni pasticceria

7 funzioni rosticceria

• 2 funzioni speciali

Mantenimento in caldo

Lievitazione

• 9 funzioni automatiche

Riscaldamento (4)

Scongelamento rapido (5)

• 9 funzioni tradizionali

Riscaldamento rapido

Statico

Statico + microonde

Grill

Grill + microonde

Turbo grill

Turbo grill + microonde

Ventilato

Ventilato + microonde

ACCESSORI

Coperchio, teglia, pirofila, leccarda, **sonda di temperatura**

ALTRE CARATTERISTICHE

Cavità 40 lt

Luce interna alogena

10 anni di garanzia sui ricambi e collaudo gratuito - registrazione necessaria

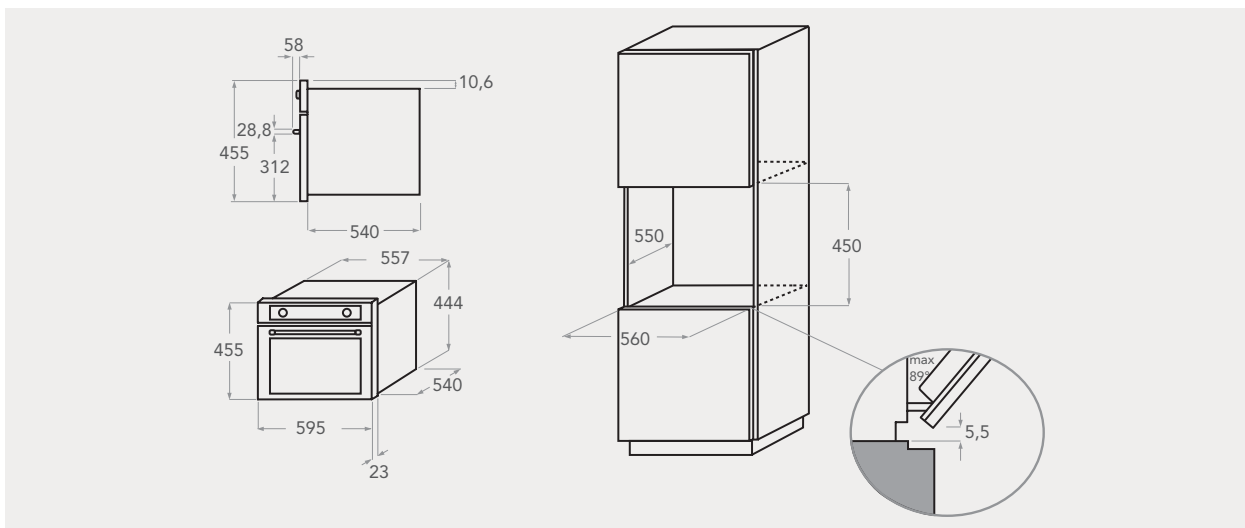

FORNO SPEEDOVEN
KOCCX 45600

EAN	8003437395642
Tipologia	Speedoven
Colori / Finitura	Acciaio inox
PRESTAZIONI	
Classe di efficienza energetica	-
Consumo energetico convenzionale (kWh / ciclo)	-
Volume cavità (lt)	40
Tipo di cavità	Smaltata
N° Totale Funzioni	38
N° Funzioni Professionali	18
N° Funzioni Speciali	2
N° Funzioni Automatiche	9
N° Funzioni Tradizionali	9
CARATTERISTICHE PRINCIPALI	
Display digitale	•
Programmatore Inizio / Fine cottura	•
Contaminuti	•
Grill	•
Sicurezza bambini	•
ACCESSORI	
Coperchio	•
Teglia	•
Pirofila	•
Leccarda	•
Sonda di Temperatura	•
DATI TECNICI	
Temperatura minima / massima °C	35 - 250
Potenza max assorbita (elettrico) W	2800
Tensione (V)	230
Frequenza (Hz)	50
DIMENSIONI	
Dimensioni del prodotto AxLxP (mm)	455x595x560
Dimensioni prodotto imballato AxLxP (mm)	560x707x707
Peso netto / lordo (kg)	43.8/35
Colore finitura	Acciaio inox nero

Cottura al vapore

*Un viaggio alla
scoperta di sapori
straordinariamente naturali*



Grazie alla ventola all'interno della parte posteriore del forno, il forno combinato a vapore KitchenAid è anche in grado di combinare il vapore e la ventilazione dell'aria, cucinando pietanzequisite

con una doratura impeccabile all'esterno e meravigliosamente tenere all'interno. Inoltre, con quattro livelli di erogazione di vapore, hai sempre tutto sotto controllo.

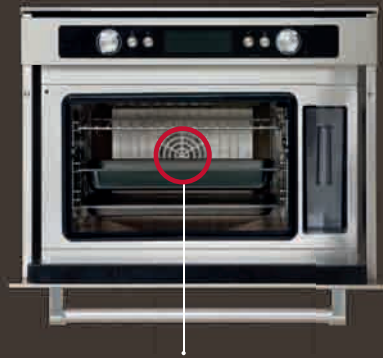

VENTILAZIONE FORZATA DELL'ARIA PER CIBI
PERFETTAMENTE DORATI ALL'ESTERNO
E TENERI ALL'INTERNO

4 LIVELLI DI EROGAZIONE DI VAPORE

VAPORE PURO

La cottura al vapore è l'ideale per cucinare piatti sani e leggeri. Scegli gli ingredienti e sistemali nell'apposito accessorio per la cottura al vapore. Il vapore cuoce le pietanze in modo uniforme a meno di 100°C, mantenendo intatti le vitamine, i minerali e le proprietà nutritive. Carne, pesce e verdure conservano il colore e la consistenza originali.

VAPORE COMBINATO

Questa ingegnosa funzione offre una serie di ricette preimpostate da visualizzare semplicemente premendo un tasto. Nei forni a vapore puro è possibile scegliere tra 31 ricette, mentre quelli a vapore combinato ne offrono 70. In questo modo potrai sempre cucinare con la certezza che grazie a KitchenAid otterrai sempre risultati impeccabili.

FUNZIONI COTTURA SOTTOVUOTO

Aspetto, forma, vitamine e sostanze minerali rimangono invariati cuocendo a basse temperature. Con la cottura a vapore sottovuoto potrai aggiungere sapore ai tuoi piatti senza perdere proprietà nutrizionali.



Ulteriori accessori:



SONDA DI TEMPERATURA

FORNI A VAPORE

Sapori puri e autentici

*La cottura al vapore è l'ideale per realizzare piatti succulenti
mantenendo inalterati i sapori e le proprietà nutritive.*



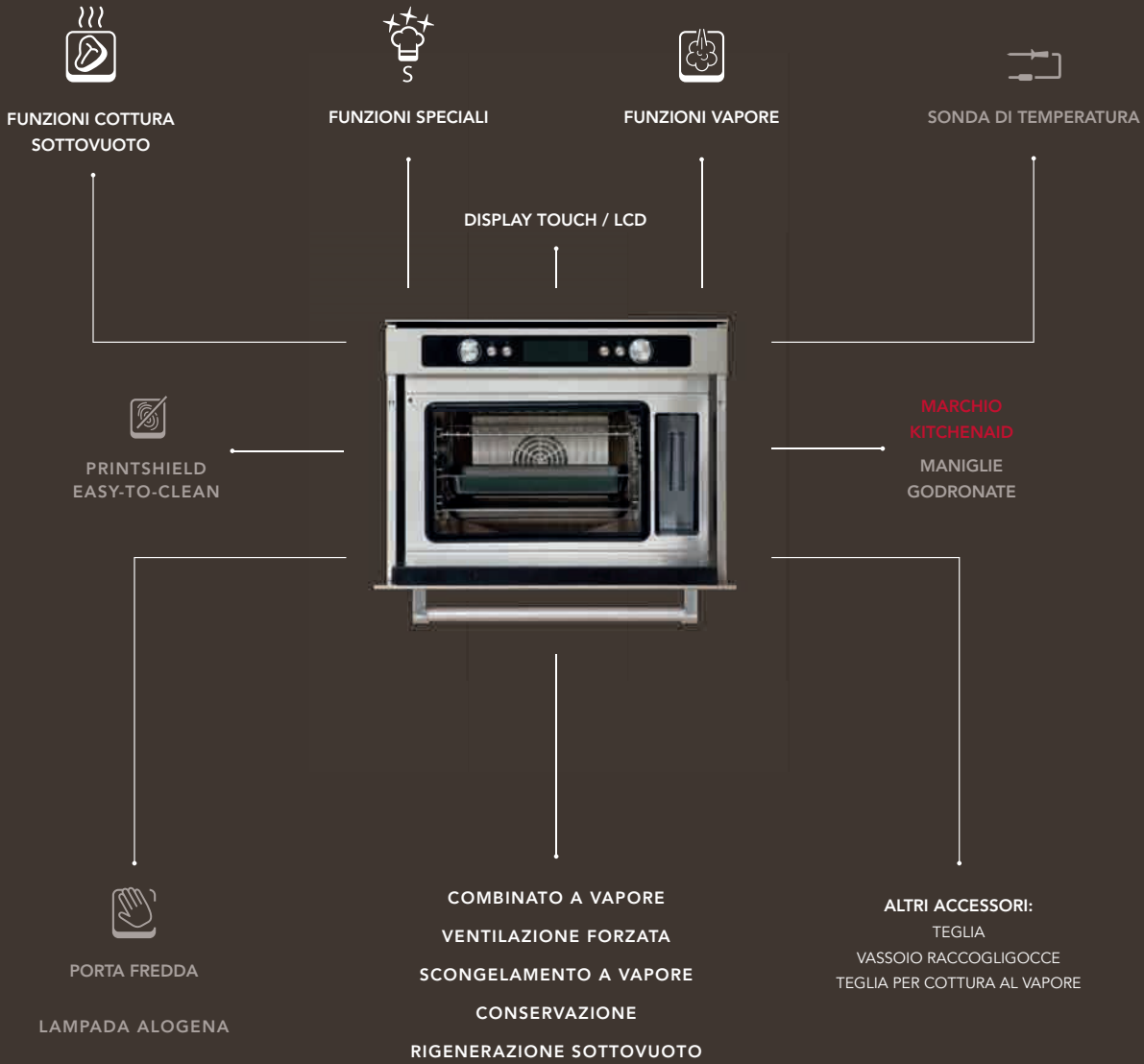

KOQCXB 45600

FORNO COMBINATO A VAPORE BLACK STEEL COLLECTION



CARATTERISTICHE PRINCIPALI

Display LCD con testo e icone
Acciaio inox nero
Vapore puro 40-100°C
Vapore assistito 50-230°C
Aria calda 80-230°C

FUNZIONI DI COTTURA

• 10 funzioni di cottura sottovuoto

Carne (pezzo intero), Carne (a fette), Pollame, Pesce
Molluschi, Crostacei, Verdura, Frutta, Dolce
Creme salate

• 2 funzioni di rigenerazione sottovuoto

Alimenti congelati, Alimenti refrigerati

• 4 funzioni speciali

Lievitazione

Yogurt (40°)

Conservazione

Ricette preimpostate

• 5 funzioni tradizionali

Ventilazione forzata

Ventilazione forzata + vapore

Vapore

Riscaldamento

Scongelamento a vapore

SISTEMA DI PULIZIA

Funzione di pulizia a vapore

Decalcificazione

Igienizzazione

ACCESSORI

Sonda di temperatura

Spugna

1 griglia

1 teglia per cottura a vapore

Vassoio raccogli gocce

ALTRE CARATTERISTICHE

Cavità 29 lt

Luce interna alogena

Blocco porta

10 anni di **garanzia** sui ricambi e collaudo gratuito -
registrazione necessaria

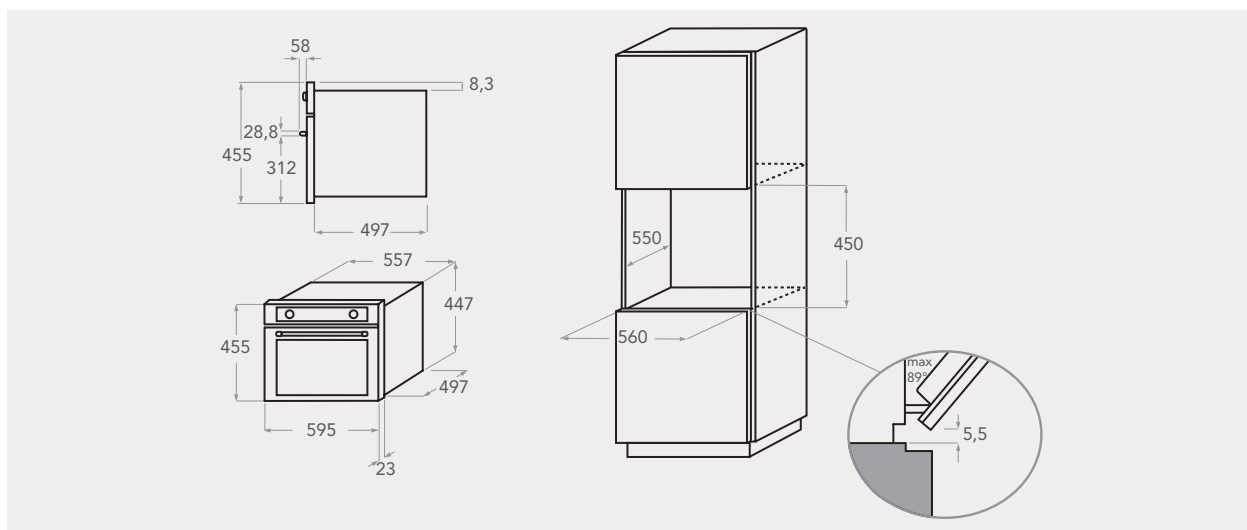

KOQCX 45600

FORNO COMBINATO A VAPORE



CARATTERISTICHE PRINCIPALI

Display LCD con testo e icone
Acciaio inox con maniglia godronata
Vapore puro 40-100°C
Vapore assistito 50-230°C
Aria calda 80-230°C

FUNZIONI DI COTTURA

• **10 funzioni di cottura sottovuoto**
Carne (pezzo intero), Carne (a fette), Pollame, Pesce
Molluschi, Crostacei, Verdura, Frutta, Dolce
Creme salate

• **2 funzioni di rigenerazione sottovuoto**

Alimenti congelati, Alimenti refrigerati

• **4 funzioni speciali**

Lievitazione

Yogurt (40°)

Conservazione

Ricette preimpostate

• **5 funzioni tradizionali**

Ventilazione forzata

Ventilazione forzata + vapore

Vapore

Riscaldamento

Scongelamento a vapore

SISTEMA DI PULIZIA

Funzione di pulizia a vapore

Decalcificazione

Igienizzazione

ACCESSORI

• **Sonda di temperatura**

Spugna

1 griglia

1 teglia per cottura a vapore

Vassoio raccogliocce

ALTRE CARATTERISTICHE

Cavità 29 lt

Luce interna alogena

Blocco porta

10 anni di garanzia sui ricambi e collaudo gratuito - registrazione necessaria

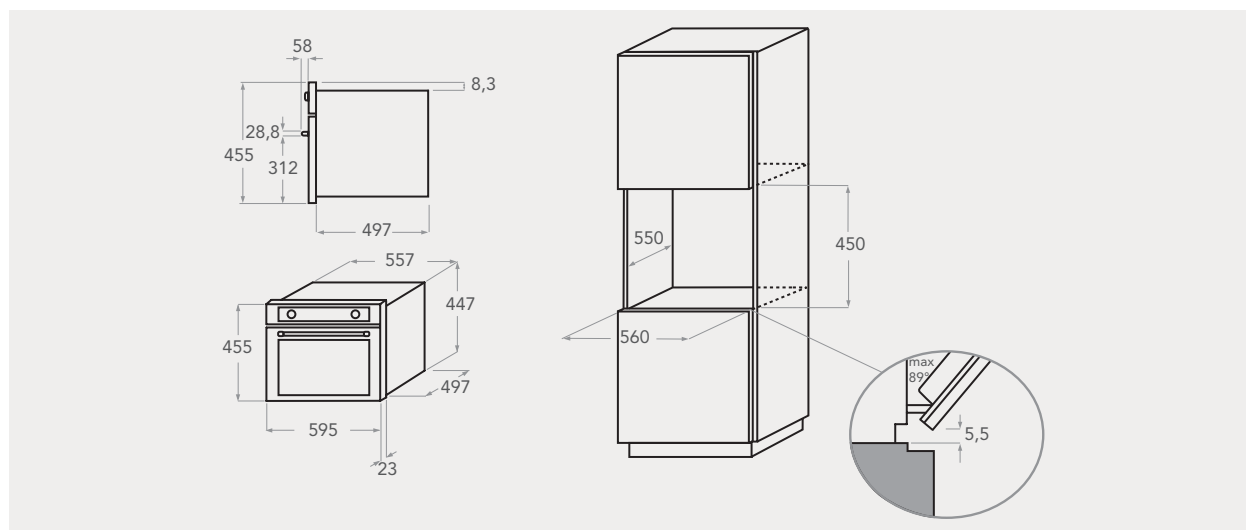

	FORNO COMBINATO A VAPORE BLACK STEEL COLLECTION KOQCXB 45600	FORNO COMBINATO A VAPORE KOQCX 45600
EAN	8003437395765	8003437395109
Tipologia	Forno compatto combinato a vapore	Forno compatto combinato a vapore
Colori / Finitura	Acciaio inox nero	Acciaio inox
CARATTERISTICHE PRINCIPALI		
Tipo di forno	a vapore	a vapore
Volume utilizzabile (lt)	29	29
FUNZIONI		
Modalità di cottura assistita	70	70
N° totale funzioni	21	21
N° funzioni cottura sottovuoto	10	10
N° funzioni di rigenerazione sottovuoto	2	2
N° funzioni speciali	4	4
N° funzioni tradizionali	5	5
INFORMAZIONI TECNICHE		
Potenza massima assorbita (W)	1450	1450
Frequenza (Hz)	50	50
Tensione (V) / Corrente (A)	230/10	230/10
ALTRE CARATTERISTICHE		
Contaminuti	•	•
Apertura porta	A ribalta	A ribalta
Illuminazione interna	•	•
ACCESSORI		
Serbatoio acqua (lt)	• (2)	• (2)
Sonda di temperatura	•	•
Griglia	•	•
Spugna	•	•
Teglia per cottura a vapore	•	•
Vassoio Raccogliocce	•	•
DIMENSIONI		
Dimensioni del prodotto AxLxP (mm)	455x595x537	455x595x537
Dimensioni prodotto imballato AxLxP (mm)	585x668x688	585x668x688
Peso netto / lordo (kg)	31/34	31/34

Microonde 3D

Tecnologia innovativa per performance avanzate



Funzioni speciali

I microonde KitchenAid nascono per soddisfare gli standard tecnologici più avanzati e per appagare l'appassionato gourmet che è in te. Uniscono la moderna tecnologia delle microonde con la cottura tradizionale per darti la libertà di sperimentare, creare e ottenere risultati eccezionali in ogni occasione.

I microonde KitchenAid sono dotati di un ampio piatto girevole da 40 cm e offrono

fino a sette funzioni speciali (tra cui Crisp, Scongellamento rapido e Avvio rapido 30") e sei funzioni tradizionali (tra cui Ventilazione forzata e Grill).

Funzioni intelligenti, alta efficienza energetica, superfici in acciaio inox facili da pulire e design robusto, resistente e professionale sono ulteriori elementi distintivi dell'impareggiabile qualità degli elettrodomestici KitchenAid.

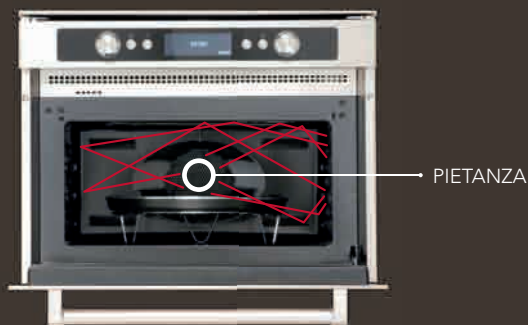

MICROONDE 3D

KitchenAid utilizza un sistema avanzato e brevettato di distribuzione delle microonde che combina l'emissione delle onde da diversi punti con la loro riflessione. Questa complessa rete di onde satura la cavità con l'energia delle microonde riempiendo l'interno forno, angoli compresi, per piatti sempre perfettamente cotti in breve tempo e in maniera uniforme.



TECNOLOGIA SENSOR COOKING

Cuocere al microonde non è mai stato così intuitivo. E grazie a questa straordinaria tecnologia è ancora più semplice. È sufficiente selezionare il tipo di pietanza da cucinare nel menu Sensor Cooking e i sensori intelligenti faranno il resto, regolando automaticamente la potenza e la durata delle microonde in base al grado di umidità e alla temperatura del cibo. La tecnologia KitchenAid ti guiderà dall'inizio alla fine del processo di cottura.



TECNOLOGIA PROSTEAM

Utilizzando lo speciale accessorio per la cottura al vapore con la resistenza inferiore, è possibile riscaldare l'acqua e creare il vapore per cuocere gli alimenti senza ricorrere alle microonde. Questa speciale funzione di cottura al vapore offre un'ampia gamma di possibilità per cucinare in modo sano e naturale nel microonde.



COMBINATO

Un metodo semplice e veloce per cucinare qualsiasi piatto con risultati degni dei migliori chef, grazie alla combinazione del grill e delle microonde.



GRILL

Grazie alla cottura rapida e uniforme garantita dalla funzione Grill, è possibile cucinare squisite torte dolci e salate perfettamente dorate.



TECNOLOGIA CRISP

L'esclusiva tecnologia Crisp consente di avere una cottura da forno tradizionale o da piastra in un quarto del tempo, grazie all'unione delle tre fonti di calore a disposizione: le microonde, lo speciale piatto Crisp brevettato e il grill.

Le microonde riscaldano rapidamente lo speciale piatto Crisp, che in soli due minuti raggiunge una temperatura di 210°C, mentre il grill dora il cibo senza bruciarlo o lasciare punti poco cotti. Piatti deliziosi come una focaccia, dei gamberi o le patatine fritte sono sempre croccanti e cotti alla perfezione.



Ulteriori accessori:



VAPORIERA
solo microonde funzione vapore



PIATTO CRISP
Tutti i modelli



2 GRIGLIE
Tutti i modelli

MICROONDE

Sulla tua stessa lunghezza d'onda

I microonde KitchenAid rappresentano l'unione perfetta tra la tecnologia moderna e la cucina tradizionale, consentendoti di creare, sperimentare e ottenere risultati eccellenti.





FUNZIONI SPECIALI



MICROONDE 3D

MANOPOLE,
DISPLAY LCD

FUNZIONI TRADIZIONALI



MARCHIO
KITCHENAID

MANIGLIE
GODRONATE



PORTA FREDDA



TECNOLOGIA SENSOR COOKING

EASY TO CLEAN



COMBINATO



GRILL



TECNOLOGIA CRISP

KMQCXB 45600

MICROONDE COMBI BLACK STEEL COLLECTION



CARATTERISTICHE PRINCIPALI

Display LCD con testo e icone
Acciaio inox nero

Microonde 3D

Tecnologia prosteam

Tecnologia sensor cooking

FUNZIONI DI COTTURA

• Funzioni speciali:

Menù sensor cooking (riscaldamento, cottura crisp, vapore)

Mantenimento a caldo

Scongelamento manuale

Scongelamento crostini

Jet defrost

Ricette

• Funzioni tradizionali:

Jet start

Pre-riscaldamento rapido

Crisp

Grill

Turbo grill

Turbo grill + microonde

Termoventilato

Termoventilato + microonde

ACCESSORI

Piatto girevole

1 griglia rialzata

1 griglia bassa

Piatto crisp

Pinze piatto crisp

Vaporiera

Coperchio

ALTRE CARATTERISTICHE

Cavità 40 lt

Blocco porta

Luce interna alogena

10 anni di garanzia sui ricambi e collaudo gratuito -
registrazione necessaria

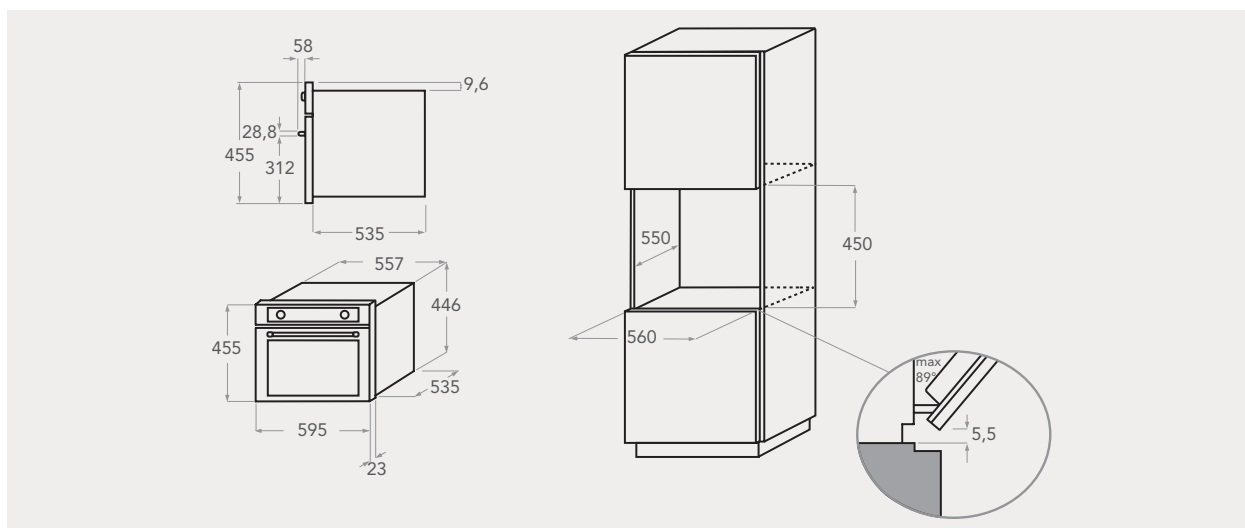

KMQCX 45600

MICROONDE COMBI



CARATTERISTICHE PRINCIPALI

Display LCD con testo e icone
Acciaio inox con maniglia godronata

Microonde 3D

Tecnologia prosteam

Tecnologia sensor cooking

FUNZIONI DI COTTURA

• Funzioni speciali:

Menù sensor cooking (riscaldamento, cottura crisp, vapore)

Mantenimento a caldo

Scongelamento manuale

Scongelamento crostini

Jet defrost

Ricette

• Funzioni tradizionali:

Jet start

Pre-riscaldamento rapido

Crisp

Grill

Turbo grill

Turbo grill + microonde

Termoventilato

Termoventilato + microonde

ACCESSORI

Piatto girevole

1 griglia rialzata

1 griglia bassa

Piatto crisp

Pinze piatto crisp

Vaporiera

Coperchio

ALTRE CARATTERISTICHE

Cavità 40 lt

Blocco porta

Luce interna alogena

10 anni di garanzia sui ricambi e collaudo gratuito -
registrazione necessaria

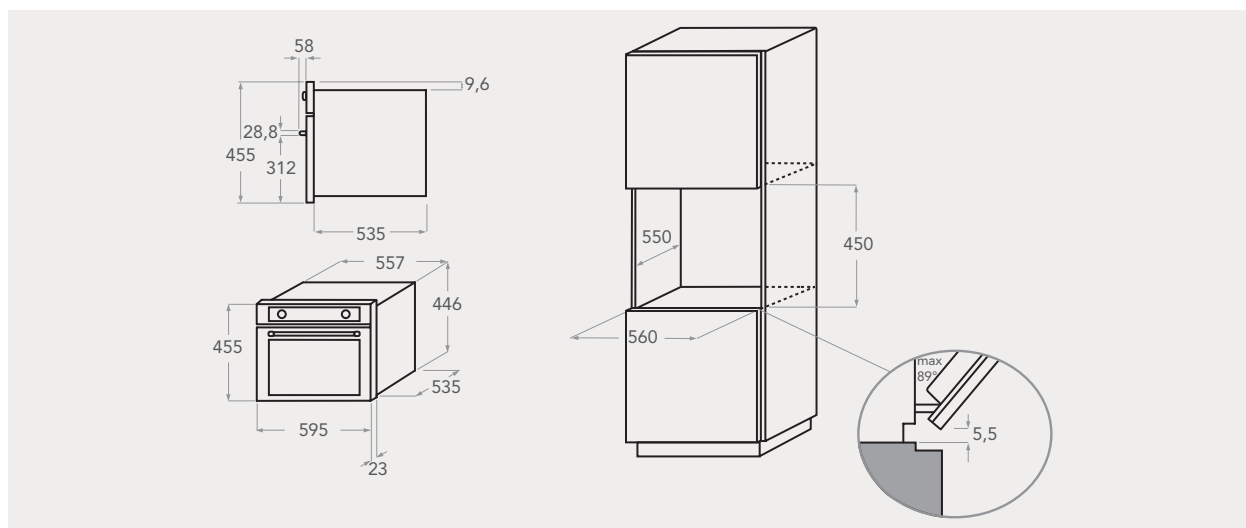

KMQCX 38600

MICROONDE COMBI



CARATTERISTICHE PRINCIPALI

Display LCD con icone
Acciaio inox con maniglia godronata
Microonde 3D

FUNZIONI DI COTTURA

• Funzioni speciali:

Scongelamento manuale
Jet defrost
Riscaldamento automatico
Crisp automatico
Auto cook

• Funzioni tradizionali:

Jet Start
Crisp
Grill
Grill + microonde
Preriscaldamento rapido
Termoventilato
Termoventilato combi

ACCESSORI

Piatto girevole
Griglia per grill
Griglia per ventilazione forzata
Piatto crisp
Pinze piatto crisp
Coperchio

ALTRE CARATTERISTICHE

Cavità 31 lt
Blocco porta
Luce interna alogena

10 anni di garanzia sui ricambi e collaudo gratuito -
registrazione necessaria

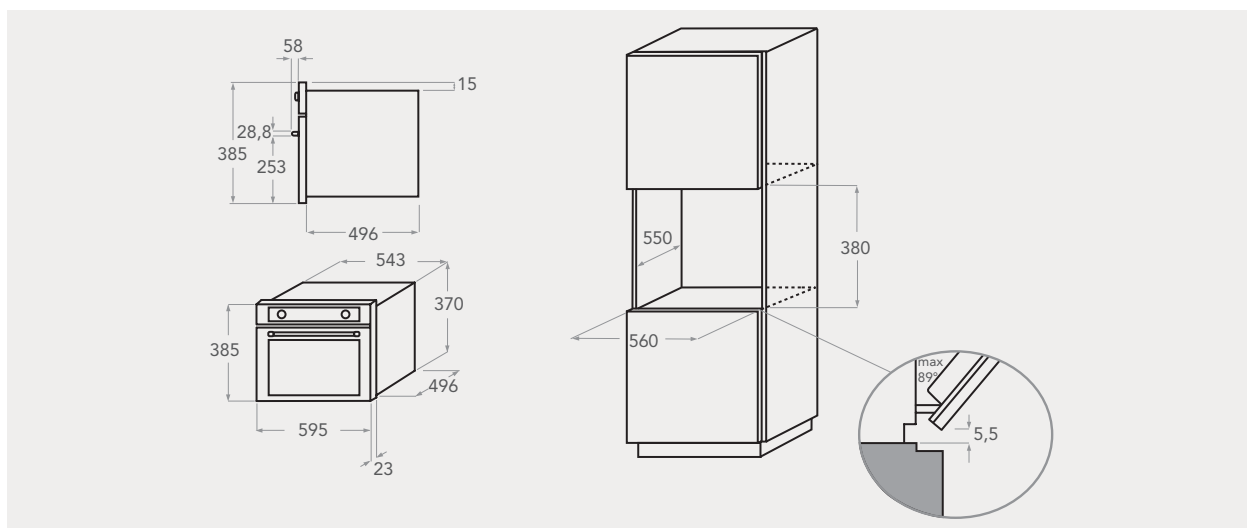

KMQFX 33910

MICROONDE COMBI LIBERA INSTALLAZIONE



CARATTERISTICHE PRINCIPALI

Display LCD con testo e icone

Acciaio inox con maniglia godronata

Microonde 3D

Tecnologia Sensor Dynamic

FUNZIONI DI COTTURA

40 Ricette Chef Menù

10 Funzioni Speciali:

Mantenere in Caldo (1)

Lievitazione impasto (1)

Sciogliere (4)

Ammorbidire (4)

10 Funzioni tradizionali:

Microonde, Grill, Aria ventilata,

Cottura Combinata, Dual Crisp,

Doppio Vapore, Pulizia Automatica

Jet Start, Jet Preheat, Jet Defrost

ACCESSORI

Piatto girevole

Piatto crisp

Pinza piatto crisp

Vaporiera doppia

Griglia bassa

Griglia alta

ALTRE CARATTERISTICHE

Cavità 33 Litri

Blocco Porta

Luce Interna Alogena

10 anni di **garanzia** sui ricambi e collaudo gratuito -
registrazione necessaria

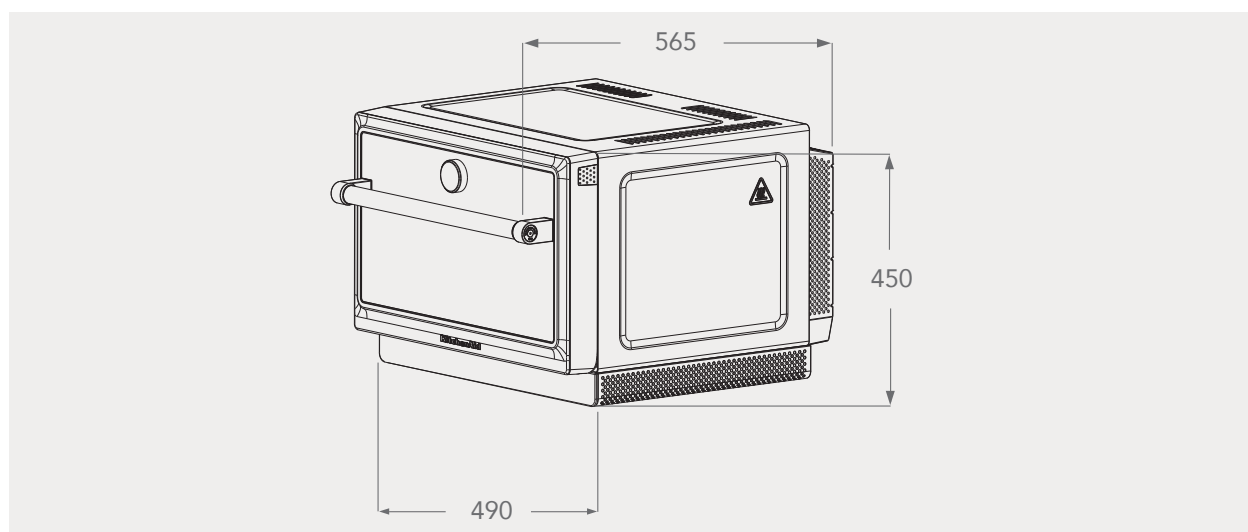

	MICROONDE COMBI BLACK STEEL COLLECTION KMQCXB 45600	MICROONDE COMBI KMQCX 45600	MICROONDE COMBI KMQCX 38600
EAN	8003437395666	8003437395086	8003437395079
Colore finitura	Acciaio inox nero	Acciaio inox	Acciaio inox
CARATTERISTICHE PRINCIPALI			
Tipo di microonde	MW-Combi	MW-Combi	MW-Combi
Altezza (cm)	45	45	38
Volume utilizzabile (lt)	40	40	31
Tipo di cavità	Acciaio inox nero	Acciaio inox	Acciaio inox
CARATTERISTICHE PRINCIPALI			
N° totale funzioni	16	16	12
N° funzioni speciali	8	8	5
N° funzioni tradizionali	8	8	7
PRESTAZIONI			
Potenza max microonde (W)	900	900	1000
Tipologia di grill	•	•	•
Potenza grill (W)	1600	1600	800
ALTRE CARATTERISTICHE			
Contaminuti	•	•	•
Apertura della porta	A ribalta	A ribalta	A ribalta
Illuminazione interna	•	•	•
ACCESSORI			
Piatto rotante in vetro	•	•	•
Piatto crisp	•	•	•
Griglia rialzata	•	•	-
Griglia bassa	•	•	-
Griglia per grill	-	-	•
Griglia per ventilazione forzata	-	-	•
Vaporiera	•	•	-
Coperchio	•	•	•
DATI TECNICI			
Potenza collegamento elettrico (W)	2800	2800	2300
Tensione (V) / Corrente (A)	230/16	230/16	230/10
Frequenza (Hz)	50	50	50
DIMENSIONI			
Dimensioni del prodotto AxLxP (mm)	455x595x560	455x595x560	385x595x468
Dimensioni del prodotto imballato AxLxP (mm)	561x669x685	561x669x685	506x653x628
Peso netto / lordo (kg)	37/35	37/35	32/30

MICROONDE COMBI LIBERA INSTALLAZIONE

KMQFX 33910

EAN	8003437861673
CARATTERISTICHE PRINCIPALI	
Tipologia microonde	Microonde + Grill + Ventilato
Capacità netta (Lt)	33
Potenza microonde (W)	900
Potenza del grill (W)	1200
Potenza dell'aria ventilata (W)	1700
Livelli di potenza	7
Materiale cavità	Acciaio Inox
Tipologia display	Digitale Testo
Interfaccia utente	1 Manopola + Pulsanti Touch
TECNOLOGIE DISTINTIVE	
6° Senso	•
Dual Power	•
Dual Crisp	•
Crisp Fry	•
Sensore Dynamic	•
Jet start	•
Jet preheat	•
Jet defrost	•
TECNOLOGIE DISTINTIVE	
Microonde	•
Grill	•
Aria Ventilata	•
Cottura 6° Senso	•
Cottura al Vapore	•
Autopulizia	•
Stop piatto rotante	•
Ricette Chef Menu	40
Funzioni Speciali:	10
Mantenere in Caldo	1
Lievitazione impasto	1
Sciogliere	4
Ammorbidire	4
ACCESSORI	
Piatto rotante	•
Griglia alta	•
Griglia bassa	•
Piatto crisp	•
Maniglia crisp	•
Doppia vaporiera	•
CONSUMI ED ALIMENTAZIONE	
Voltaggio (V)	220-230
Frequenza di alim. (Hz)	50
Spina	Schuko
Dati nominali collegamento elettrico (W)	2000
Sicurezza bambini	•
Illuminazione interna	•
Tipologia grill	Resistenza
DIMENSIONI	
Apertura Porta	A ribalta
Dimensioni del prodotto (AxLxP)	373x490x565
Dimensioni cavità (AxLxP)	225x395x370
Dimensioni prodotto imballato (AxLxP)	443x566x591
Diametro piatto rotante (mm)	360
Peso netto/lordo (kg)	28/30,8

MACCHINA PER CAFFÈ

*Goditi l'aroma intenso
di un buon caffè
in qualsiasi momento
della giornata*



La macchina per caffè da incasso KitchenAid unisce all'elegante design un'ampia gamma di funzioni che trasformano ogni tazzina di caffè in una deliziosa creazione dall'aroma ineguagliabile.

MACINACAFFÈ AUTOMATICO

Utilizzare chicchi appena macinati è essenziale per rendere l'esperienza del caffè semplicemente indimenticabile. Un macinacaffè integrato, automatico, potente e con sette diversi gradi di macinatura, da ultra fine a grossolana, è il segreto per ottenere la perfezione che desiderate.

MONTALATTE

Una funzione a vapore multiuso per scaldare il latte e preparare così un cappuccino cremoso, un caffè latte con una schiuma perfetta o un'eccellente cioccolata.

PROGRAMMA ANTI-CALCARE

Questa speciale funzione rileva automaticamente quando è il momento di pulire la tua macchina per il caffè, in modo da tenerla perfettamente funzionante per goderti ogni giorno risultati superlativi.

KQXXXB 45600

MACCHINA PER CAFFÈ DA INCASSO BLACK STEEL COLLECTION



CODICE ORDINABILE FINO AD ESAURIMENTO

CARATTERISTICHE PRINCIPALI

Display LCD con testo e icone
Acciaio inox nero
Comandi touch
15 livelli di regolazione della quantità di caffè
7 impostazioni di macinatura
Erogatore acqua calda
Sistema PreBrew
Sistema PreGrind
Preparazione di due tazze alla volta
Quantità di acqua: 20-180 ml

FUNZIONI

3 livelli di temperatura del caffè (da 80° a 85°)
4 livelli di durezza dell'acqua
Funzione espresso
Cappuccinatore automatico
Montalatte
Macinacaffè
Pulizia: Autopulizia – Ciclo di decalcificazione – Riempimento del serbatoio

ACCESSORI

Bricco latte

ALTRE CARATTERISTICHE

Serbatoio estraibile
Vassoio raccogliocce lavabile in lavastoviglie
Sistema di filtraggio

10 anni di garanzia sui ricambi e collaudo gratuito - registrazione necessaria

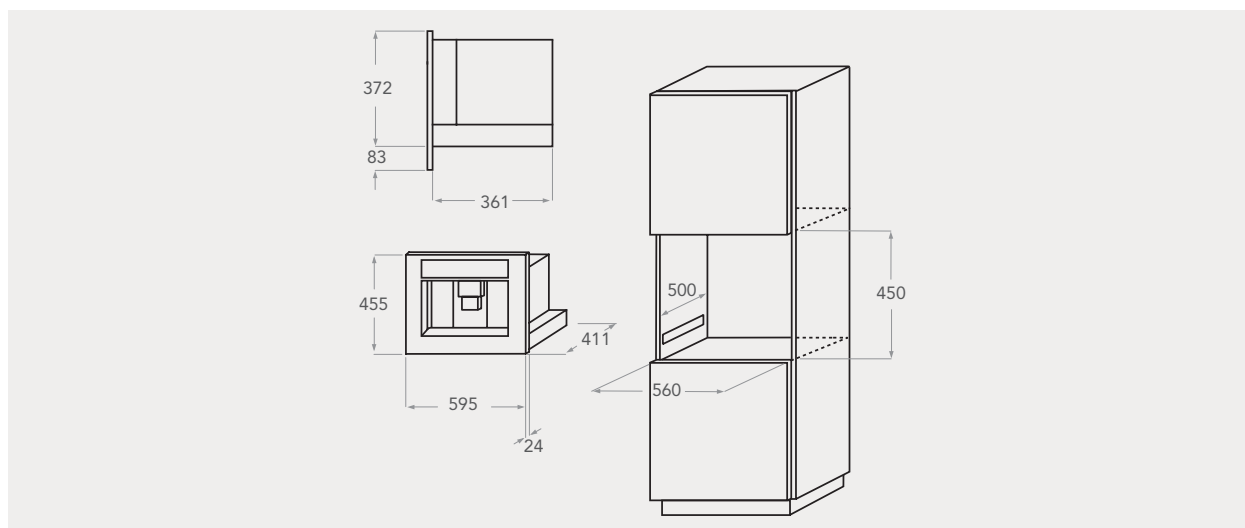

KQXXX 45600

MACCHINA PER CAFFÈ DA INCASSO



CARATTERISTICHE PRINCIPALI

Display LCD con testo e icone
Acciaio inox
Comandi touch
15 livelli di regolazione della quantità di caffè
7 impostazioni di macinatura
Erogatore acqua calda
Sistema PreBrew
Sistema PreGrind
Preparazione di due tazze alla volta
Quantità di acqua: 20-180 ml

FUNZIONI

3 livelli di temperatura del caffè (da 80° a 85°)
4 livelli di durezza dell'acqua
Funzione espresso
Cappuccinatore automatico
Montalatte
Macinacaffè
Pulizia: Autopulizia – Ciclo di decalcificazione – Riempimento del serbatoio

ACCESSORI

Bricco latte

ALTRE CARATTERISTICHE

Serbatoio estraibile
Vassoio raccogliocce lavabile in lavastoviglie
Sistema di filtraggio

10 anni di garanzia sui ricambi e collaudo gratuito - registrazione necessaria

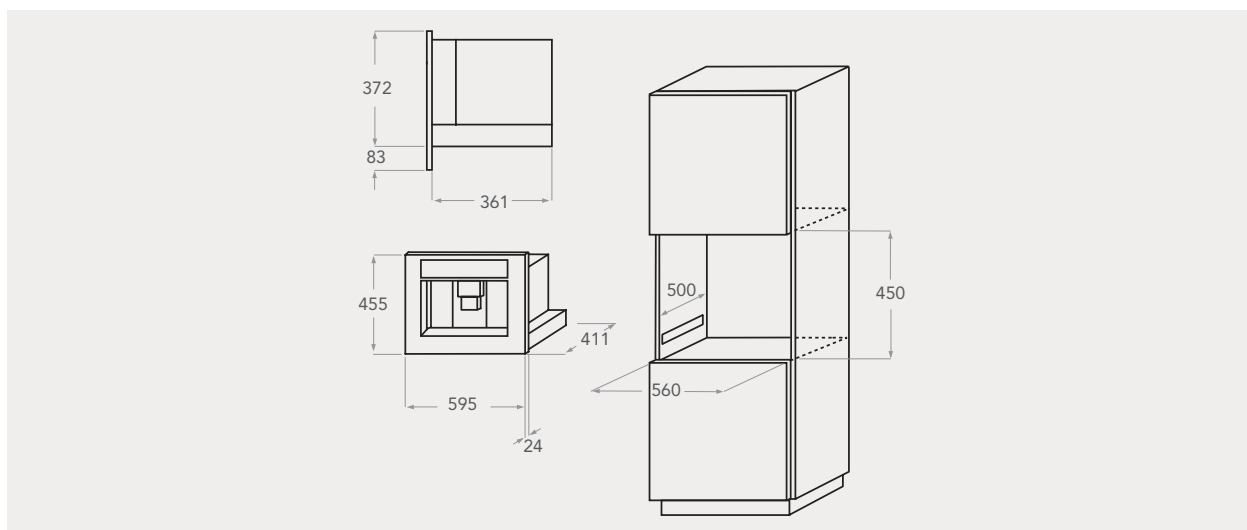

MACCHINA PER CAFFÈ DA INCASSO
KQXXXB 45600 BLACK STEEL COLLECTION / KQXXX 45600

EAN	8003437234019 / 8003437219436
Tipologia	Automatica
Colore/Finitura	Acciaio inox Nero / Acciaio inox
CARATTERISTICHE PRINCIPALI	
Tipologia di comandi	Elettronici, Touch Control
Utilizzo caffè in grani	•
Utilizzo caffè in polvere	•
Utilizzo caffè in cialde	-
Regolazione macinatura caffè	•
Filtro Acqua	•
Regolazione Vaporizzatore	•
Sistema Cappuccio	•
Orologio	•
Accensione Automatica	•
Spegnimento Automatico	•
Selezione temperatura del caffè	•
Decalcificatore	•
Capacità serbatoio acqua (lt)	2
DATI TECNICI	
Pressione Pompa (bar)	15
Potenza Max Assorbita (kW)	1,35
Tensione di alimentazione (V)	220-240
Frequenza (Hz)	50/60
DIMENSIONI	
Dimensioni del prodotto (AxLxP)	455x595x398
Dimensioni prodotto imballato AxLxP (mm)	525x650x495
Peso netto/lordo (kg)	24 / 26
Accessori inclusi	Bricco latte

MACCHINE PER SOTTOVUOTO

*Piatti gustosi
e succulenti*



Le macchine per il sottovuoto consentono di sigillare sottovuoto i cibi freschi in speciali sacchetti insieme ai condimenti. Grazie all'ingegnoso sistema dei dispositivi, è infatti possibile sigillare sottovuoto anche i liquidi.

Sono disponibili 4 programmi automatici, per risultati professionali

- *ciclo per la conservazione degli alimenti*
- *ciclo per la cottura sottovuoto*
- *ciclo per contenitori sottovuoto professionali*
- *interruzione e impostazione del sensore per sottovuoto*

STRONG VACUUM

Riducendo la pressione nei sacchetti sottovuoto a circa 5 mb, rispetto ai 350-500 mb delle normali macchine per il sottovuoto, la potenza eccezionale di queste macchine assicurano una conservazione ideale. Pur mantenendo il cibo a lungo, la freschezza e il sapore delle pietanze resta inalterato.

FULL TOUCH

Le macchine per il sottovuoto sono dotate di un pannello di controllo con LED intuitivo, che facilita l'intero processo. È sufficiente premere Bag Cycle per creare il sottovuoto nelle speciali buste KitchenAid, o Container Cycle quando si usa un recipiente differente.

KVXXX 29600

MACCHINA PER IL SOTTOVUOTO 29 CM DA INCASSO



CODICE ORDINABILE FINO AD ESAURIMENTO

CARATTERISTICHE PRINCIPALI

Cassetto per sottovuoto con kit opzionale anta in acciaio inox
Comandi touch

FUNZIONI

Sottovuoto per conservare in sacchetti e barattoli
Sottovuoto per cucinare in sacchetti e barattoli
Funzione arresto del ciclo

ACCESSORI

Kit sacchetti per conservazione (200x300 mm): 25 pz
Kit sacchetti per conservazione (250x350 mm): 25 pz
Kit sacchetti per cottura (200x300 mm): 25 pz
Kit sacchetti per cottura (250x350 mm): 25 pz

ALTRE CARATTERISTICHE

Cavità 7,65 lt
Coperchio in vetro
Potenza max assorbita 350W
Portata pompa ad olio (mc/h): 4
Pressione (mbar) 2-10

10 anni di garanzia sui ricambi e collaudo gratuito - registrazione necessaria

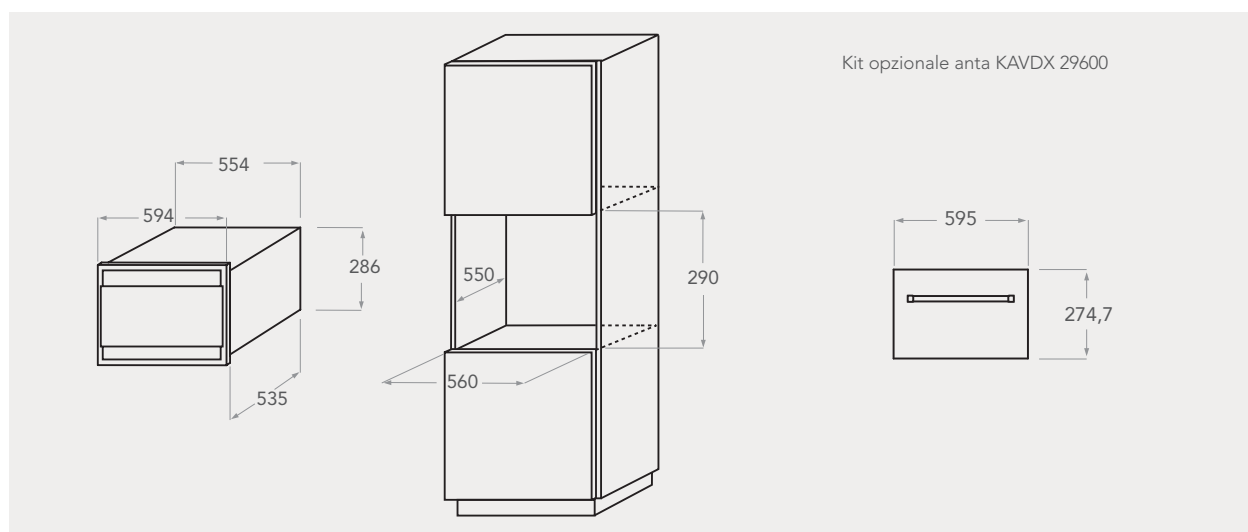

KVXXXB 14600 - KVXXX 14600

CASSETTO PER SOTTOVUOTO 14CM DA INCASSO



KVXXXB 14600 Inox nero BLACK STEEL COLLECTION



KVXXX 14600 Inox

CARATTERISTICHE PRINCIPALI

Display LCD
Comandi touch
Apertura push push
Acciaio inox nero

FUNZIONI

Funzioni Tradizionali:

3 livelli di sigillatura (a doppia fase)
3 livelli di sottovuoto (99,9%)
Predisposizione per sottovuoto in barattoli

Funzioni Speciali - Chef Sous Vide

Ciclo stagionatura in buste
Ciclo stagionatura in contenitori
Ciclo marinatura in buste
Ciclo marinatura in contenitori
Ciclo infusione in buste
Ciclo salse e liquidi in buste
Ciclo pulizia cozze e molluschi

ACCESSORI

Kit sacchetti per conservazione (200x300 mm): 25 pcs
Kit sacchetti per conservazione (250x350 mm): 25 pcs
Kit sacchetti per cottura (200x300 mm): 25 pcs
Kit sacchetti per cottura (250x350 mm): 25 pcs
Kit per predisposizione sottovuoto in barattoli

ALTRE CARATTERISTICHE

Cavità 6.9 lt
Coperchio in vetro temperato antigraffio con film protettivo
Potenza max assorbita 240W
Portata pompa ad olio (mc/h): 4
Pressione (mbar) 2-10

10 anni di garanzia sui ricambi e collaudo gratuito - registrazione necessaria

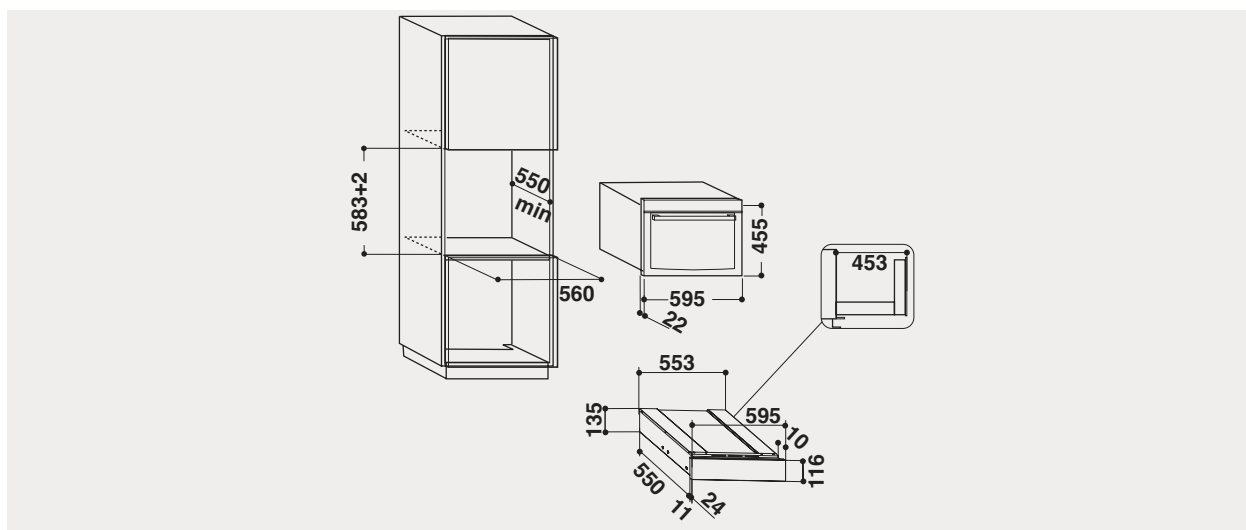

MACCHINA PER IL SOTTOVUOTO**29 CM DA INCASSO****KVXXX 29600**

EAN	8003437223358
CARATTERISTICHE TECNICHE	
Materiale cavità	Termoplastica a iniezione
Corpo	Acciaio inox
Coperchio	•, in vetro
Barra di saldatura (mm)	260
SACCHETTI	
Materiale (cottura)	OPA / PP (Poliammide / Polipropilene)
ACCESSORI	
Kit sacchetti sottovuoto	100 in dotazione (25 pz 200x300mm (per conservazione) +25 pz 250x350mm (per conservazione) + 25 pz 200x300mm (per cottura) + 25 pz 250x350mm (per cottura)
Rastrelliera	•
Livello di sigillatura	1
DETTAGLI TECNICI	
Portata pompa ad olio (mc/h)	4
Pressione finale (mbar)	2-10
Tensione (V)	220-240
Frequenza (Hz)	50-60
Potenza massima (W)	350
Volume (L)	7,65
Max estensione del cassetto (mm)	440
Dimensioni prodotto imballato AxLxP (mm)	690x690x370
Peso netto / lordo (Kg)	36 / 40

CASSETTO PER SOTTOVUOTO**14CM DA INCASSO****KVXXXB 14600 BLACK STEEL COLLECTION / KVXXX 14600****8003437225215**

EAN	8003437225215
CARATTERISTICHE PRINCIPALI	
Tipo cassetto	Sous Vide
Colore	Nero/Inox
Apertura	Push Push
Tipo controlli	Touch control e display LCD
Volume cavità (lt)	6.9
FUNZIONI TRADIZIONALI	
Sigillatura	3 livelli (a doppia fase)
Sottovuoto	3 livelli (99,9%)
FUNZIONI SPECIALI - CHEF SOUS VIDE	
Ciclo stagionatura in buste	•
Ciclo stagionatura in contenitori	•
Ciclo marinatura in buste	•
Ciclo marinatura in contenitori	•
Ciclo infusione in buste	•
Ciclo salse e Liquidi in buste	•
Ciclo pulizia cozze e molluschi	•
DATI TECNICI	
Apertura massima cassetto (mm)	440
Materiale coperchio	vetro temperato antigraffio con film protettivo
Raggio di apertura coperchio (°C)	60
Lunghezza barra di sigillatura (mm)	260
Removibilità barra di sigillatura	•
Filtro anti-impurità	•
Portata pompa ad olio (mc/h)	4
Pressione finale (mbar)	2-10
Voltaggio (V)	230
Frequenza (Hz)	50/60
Potenza max assorbita (W)	240
Sacchetti sottovuoto	100 in dotazione (25 pz 200x300mm (per conservazione) + 25 pz 250x350mm (per conservazione) + 25 pz 200x300mm (per cottura) + 25 pz 250x350mm (per cottura)
Peso netto (Kg)	33
Peso lordo (Kg)	37

CASSETTI SCALDAVIVANDE

*Per mantenere i tuoi
capolavori culinari alla
temperatura ideale*



Dopo che li hai creati con tanta passione, i tuoi manicaretti devono essere serviti alla giusta temperatura, come nei migliori ristoranti.

SCALDA PIATTI E SCALDA PIETANZE

I cassetti scaldavivande di KitchenAid garantiscono che le tue pietanze siano sempre servite su piatti caldi. Oppure le mantengono

alla giusta temperatura mentre stai preparando una salsa, o mentre stai guarnendo altri piatti o semplicemente stai intrattenendo i tuoi ospiti.

MULTI-SIZE

I cassetti scaldavivande KitchenAid sono disponibili in due dimensioni, possono contenere fino a 12 piatti e mantenere le tue pietanze a una temperatura massima di 70°C fino al momento di servirle.

KWXXX 29600

CASSETTO SCALDAVIVANDE 29 CM DA INCASSO



CARATTERISTICHE PRINCIPALI

Acciaio inox
Apertura push push
12 piatti

FUNZIONI

Preriscaldamento pentole / tegami
Preriscaldamento tazzine
Mantenimento in caldo
Scongelamento
Lievitazione impasti
Cottura delicata a 70°

ALTRE CARATTERISTICHE

Volume cavità 48 lt
Indicatore livello potenza
Indicatore "power on"
Diametro piatti suggerito: 26 cm
Regolazione della temperatura da 40° a 70°

10 anni di garanzia sui ricambi e collaudo gratuito -
registrazione necessaria

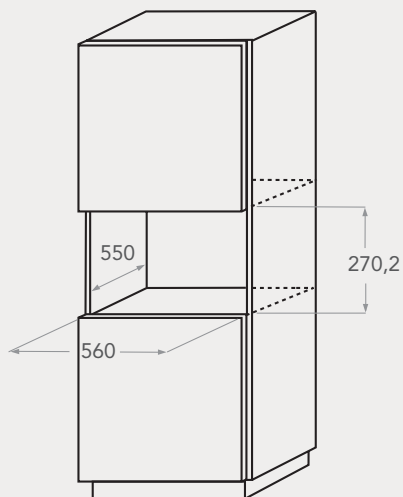
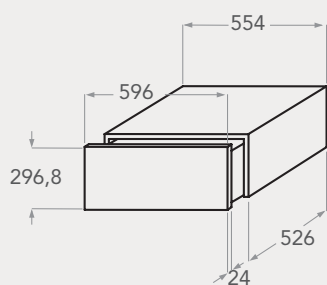

KWXXXB 14600 - KWXXX 14600

CASSETTO SCALDAVIVANDE 14 CM DA INCASSO



KWXXXB 14600 Acciaio inox nero BLACK STEEL COLLECTION



KWXXX 14600 Acciaio inox

CARATTERISTICHE PRINCIPALI

Apertura push push

6 piatti

FUNZIONI

Preriscaldamento pentole / tegami

Preriscaldamento tazzine

Mantenimento in caldo

Scongelamento

Lievitazione impasti

Cottura delicata a 70°

ALTRE CARATTERISTICHE

Volume cavità 16 lt

Indicatore livello potenza

Indicatore "power on"

Diametro piatti suggerito: 26 cm

Regolazione della temperatura da 40° a 70°

10 anni di garanzia sui ricambi e collaudo gratuito - registrazione necessaria

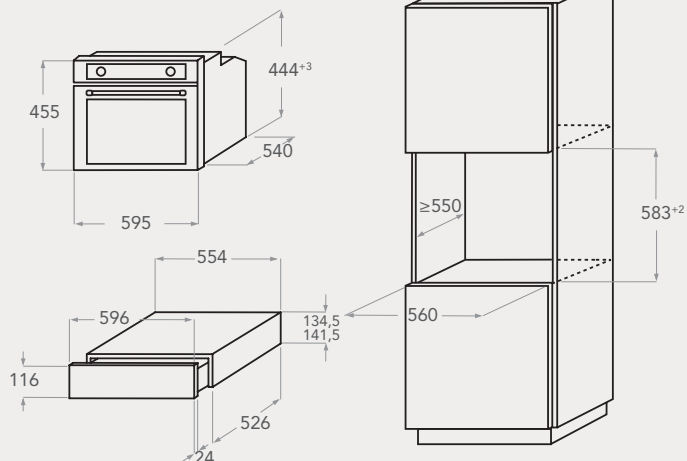

**CASSETTO SCALDAVIVANDE 29 CM
DA INCASSO
KWXXX 29600**

**CASSETTO SCALDAVIVANDE 14 CM
DA INCASSO
KWXXXB 14600 BLACK STEEL COLLECTION /
KWXXX 14600**

EAN	8003437219399	8003437223334 / 8003437219405
INFORMAZIONI TECNICHE		
Intervallo di temperature (°C)	40 - 70	40 - 70
Diametro piatto	26	26
Volume cavità (L)	48	16
Potenza collegamento elettrico (W)	800	400
Tensione (V)	220 - 240	230
Frequenza (Hz)	50 - 60	50 - 60
Elementi riscaldanti	Laterali	Laterali
Dimensioni prod. imballato in mm (a/l/p)	360x650x650	205x650x650
Dimensioni prodotto in mm (a/l/p)	296,8x595x550	130x595x568
Peso lordo (kg)	19,6	15,6
Peso netto (kg)	17,2	13,5





PIANI COTTURA

Dove inizia la magia

Che tu preferisca un piano cottura a induzione oppure uno tradizionale a gas, i piani cottura KitchenAid offrono una serie incredibile di opportunità per esprimere la tua creatività e ottenere risultati eccellenti in cucina. Realizzati solo con i materiali più pregiati, i nostri piani cottura uniscono performance e stile.



INDUZIONE + VENTILATO



GAS



DOMINO

Spazio all'ispirazione

Che tu preferisca un piano cottura a induzione di design o una soluzione più tradizionale a gas, i piani cottura KitchenAid offrono una serie incredibile di opportunità per esprimere la tua creatività e ottenere risultati degni di un grande chef nella tua cucina. Realizzati solo con i materiali più pregiati, i nostri piani cottura uniscono performance e stile.



IXELIUM

I nostri piani cottura presentano la finitura iXelium, un materiale innovativo che impedisce al cibo di attaccarsi alle superfici, proteggendole da macchie, graffi e ingiallimento. Il trattamento è stato creato per chi ama il design ma non ama pulire: una spugna morbida e un detergente delicato sono sufficienti per rimuovere qualsiasi traccia di sporco. In questo modo le superfici manterranno la loro bellezza e la loro brillantezza nel tempo.

L'immagine visualizzata è solo a scopo illustrativo

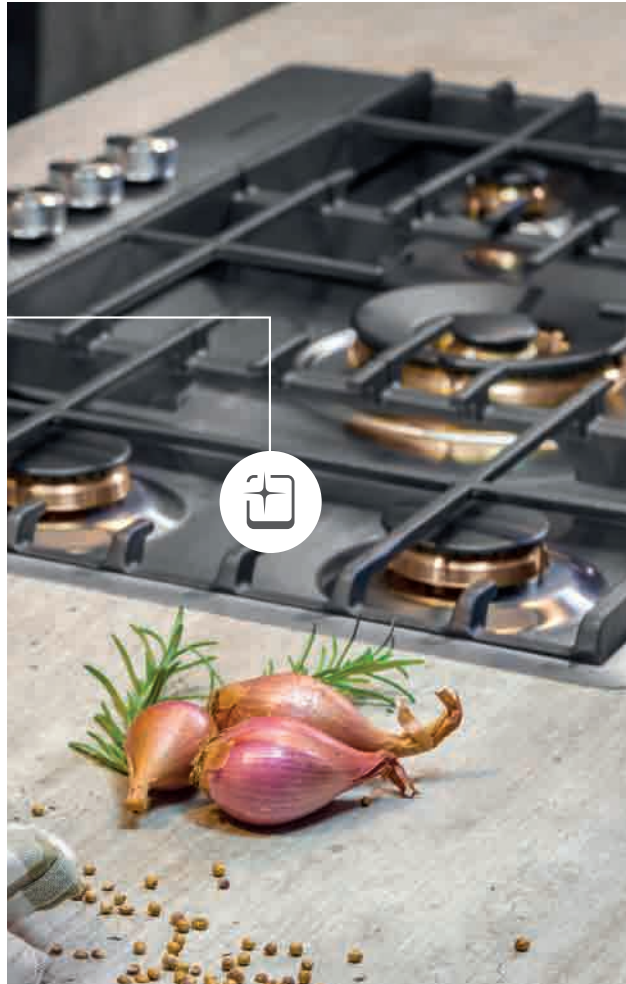

**INSTALLAZIONE
STANDARD**



**INSTALLAZIONE
A FILO**

I piani cottura KitchenAid possono essere installati perfettamente a filo con il top per creare eleganti soluzioni di design che si fondono con lo stile della tua cucina. In alternativa, il piano cottura può presentare un profilo basso per creare un look coordinato con qualsiasi materiale e ambiente di lavoro.

PIANI COTTURA A INDUZIONE

Il futuro è qui

Con l'ultima generazione di piani cottura a induzione, KitchenAid porta aria nuova in cucina. Unendo prestazioni avanzate, tecnologia dei sensori intuitiva e un design essenziale, KitchenAid rivoluziona il modo di cucinare.

FUNZIONI SPECIALI

- Bollitura
- Sobbollitura
- Mantenimento in caldo
- Fusione
- Frittura
- Grill
- **Chef Control**
- **Moka**



METODI SENSOR COOKING

- Bollitura
- Sobbollitura
- Mantenimento in caldo
- Fusione
- Frittura
- Grill
- **Moka**

SOUS-CHEF

LA RIVOLUZIONE IN CUCINA

Goditi il prezioso aiuto di un Sous-Chef, proprio come un cuoco professionista. La funzione Sous-Chef fornisce feedback tramite un'interfaccia utente e una guida step-by-step attraverso le otto funzioni disponibili. I sensori rilevano la temperatura della pentola, la regolano secondo il programma selezionato e monitorano costantemente il livello di potenza per realizzare anche i piatti più delicati e impegnativi. È possibile selezionare automaticamente e utilizzare contemporaneamente più livelli di potenza, per preparare con facilità più piatti allo stesso tempo.



DYNAMIC SURFACE

PER UN'ESPERIENZA CULINARIA DI LIVELLO PROFESSIONALE

Dynamic Surface ti offre lo spazio e la libertà per esprimere la tua creatività mentre cucini utilizzando l'intero piano di cottura. Pentole e tegami possono essere spostati sull'intera superficie, per cucinare in modo estremamente efficiente, grazie alla distribuzione uniforme della temperatura.

DISPLAY

CONTROLLO TOTALE IN PUNTA DI DITA

Il display presenta due tipi di visualizzazione, con icone o con messaggi testuali, e una funzione Ricettario Gourmet che ti guida nella creazione di piatti deliziosi. Un cursore consente di controllare in modo semplice e diretto ogni zona di cottura.

Con oltre 18 booster che garantiscono una gestione ottimale del calore e un display chiaro e intuitivo, avrai a disposizione tutti gli ingredienti per ottenere risultati straordinari.



CHEF CONTROL

FLESSIBILITÀ E TECNICA PROFESSIONALE

Una volta attivata la modalità Chef Control, l'intero piano cottura è attivo e pronto per l'uso.

Chef Control divide il piano in tre o quattro zone e le attiva contemporaneamente a un livello di potenza preimpostato.

È possibile spostare le pentole da una zona all'altra senza dover effettuare alcuna regolazione, continuando così la cottura a temperature diverse, per una maggiore flessibilità.

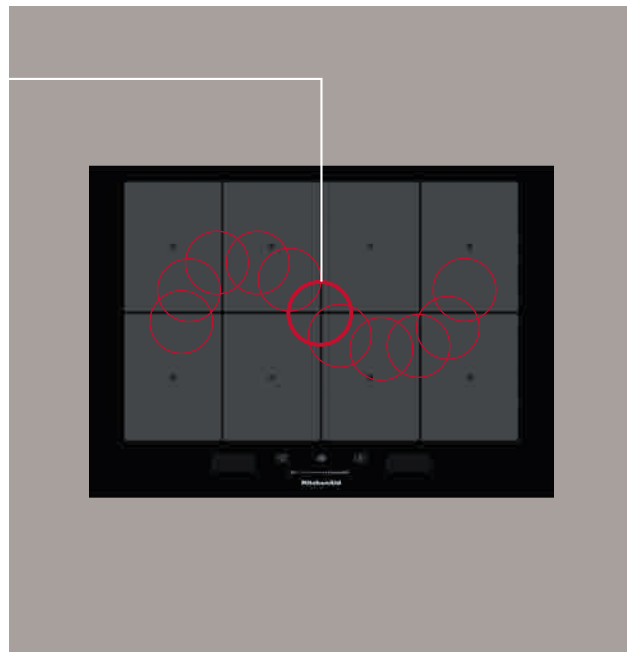

CORNICE IN ALLUMINIO

NUOVO PROFILO IN ALLUMINIO SPAZZOLATO PER UN TOCCO DI ELEGANZA NELLA TUA CUCINA.



Induzione

*Precisione, efficienza
e massima rapidità*

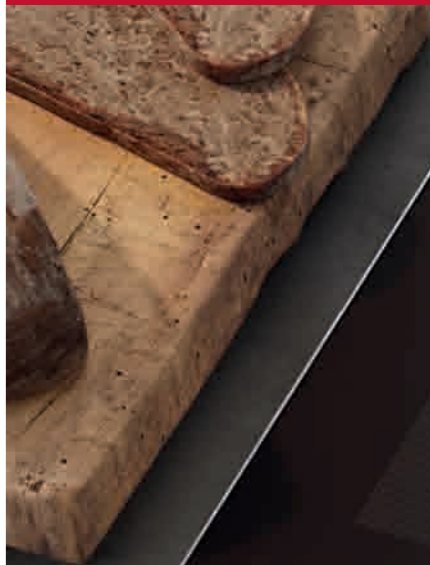

*I piani a induzione KitchenAid
sono un ottimo esempio di tecnologia
professionale e design essenziale*

*Estremamente efficienti, sono dotati di sofisticati comandi elettronici
per regolare il calore con la massima precisione, in modo che la piastra
raggiunga qualsiasi temperatura, da quelle più basse a 230°C, in modo
incredibilmente veloce per darti sempre risultati impeccabili.*

REGOLATORE DI POTENZA

Grazie a questa tecnologia è possibile regolare la massima potenza di assorbimento del tuo piano a induzione KitchenAid in base al tipo di alimentazione di cui disponi a casa.

• FLEXIBLE ZONE

Ideale per ampliare la zona di cottura con il vantaggio di posizionare le pentole a piacimento all'interno dell'area selezionata.

• GOURMET LIBRARY

Un set di funzioni di cottura pre-impostate, permette a tutti i "food makers" di dare il loro tocco personale in ogni creazione. Fino a 4 funzioni di cottura, fondere, bollire, sobbolire e mantenere in caldo, per "dare potere a chi vuole fare".

• FUNZIONE BOOSTER

Questa funzione consente di accelerare i tempi di ebollizione dell'acqua o riscaldare velocemente le tue pietanze.

MASSIMA FLESSIBILITÀ

I nostri piani induzione da 60 cm o 65 cm possono essere installati nel foro da incasso standard dei piani gas delle stesse dimensioni.

Facilità di installazione con le quattro mollette di fissaggio che permettono al piano a induzione di agganciarsi direttamente al foro di incasso

e, grazie alla nuova struttura 0 gap, sia potrà appoggiare direttamente sul top della cucina (0,5 mm di spazio).

Con il nuovo sistema di ventilazione frontale non è richiesta la fessura di aerazione anteriore nel mobile.

Inoltre i piani induzione possono essere installati sia su forni, cassetti e lavastoviglie.

Attenzione: qualora il piano non sia collocato sopra a un forno sottopiano, è obbligatorio installare un pannello separatore, non fornito a corredo, nel vano sotto l'apparecchio.

La parte inferiore del prodotto non deve essere accessibile dopo l'installazione.

Di seguito le indicazioni per l'acquisto come accessorio del pannello separatore.

12nc	CODICE COMM.	LARGHEZZA PIANO	TIPOLOGIA PIANI INDUZIONE
859991591880	SPA7750	77 cm	Piani KHIAF / KHIAS
859991591870	SPA6051	65 cm	Piani KHIMS
859991590210	SPI7750	77 cm	Piani KHIMS
859991590200	SPI6051	60 cm	Piani KHIMS

Per ulteriori precisazioni, incluse specifiche su misure del pannello e predisposizione del mobile, fare riferimento al libretto di istruzioni disponibile nell'imballo o sul sito www.kitchenaid.it

PIANI A INDUZIONE

Accendi la curiosità con nuovi sapori

Scopri la cottura a induzione, un metodo di cottura che valorizza le funzioni essenziali che fanno la differenza: controllo preciso della temperatura, eccellente gestione dello spazio, elevata efficienza e riscaldamento rapido.





MENU GOURMET LIBRARY



SOUS-CHEF



DYNAMIC SURFACE



CHEF CONTROL



REGOLATORE DI POTENZA

CONTROLLI TOUCH

MARCHIO KITCHENAID

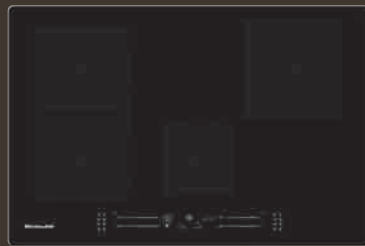

FUNZIONE BOOSTER



FLEXIBLE ZONE



GOURMET LIBRARY

KHIAF 10900

PIANO COTTURA A INDUZIONE 90 CM INSTALLAZIONE A FILO E STANDARD

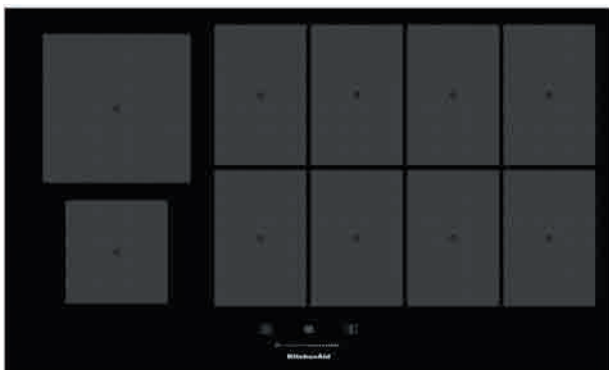

CARATTERISTICHE PRINCIPALI

Display touch con icone e testi

Vetro nero iXelium

10 zone a induzione

Menu Gourmet Library: le funzionalità speciali del piano induzione

Chef Control: il piano viene diviso in 4 zone e attivato a 3 livelli di potenza pre-impostati per la massima flessibilità nella cottura

Dynamic Surface, utilizza l'intera superficie del piano ad un'unica potenza oppure ciascuna zona con livelli di potenza differenti

Booster da 1,8 kW

FUNZIONI SOUS-CHEF

Sobbollire

Fondere

Bollire

Saltare in padella

Grigliare

Moka (rilevazione con Moka 3 tazze)



ALTRE CARATTERISTICHE

Regolatore di potenza: 4-6-7.4-11 kW

18 livelli di potenza

Indicatore di calore residuo

Timer

Blocco di sicurezza

10 anni di garanzia sui ricambi e collaudo gratuito - registrazione necessaria

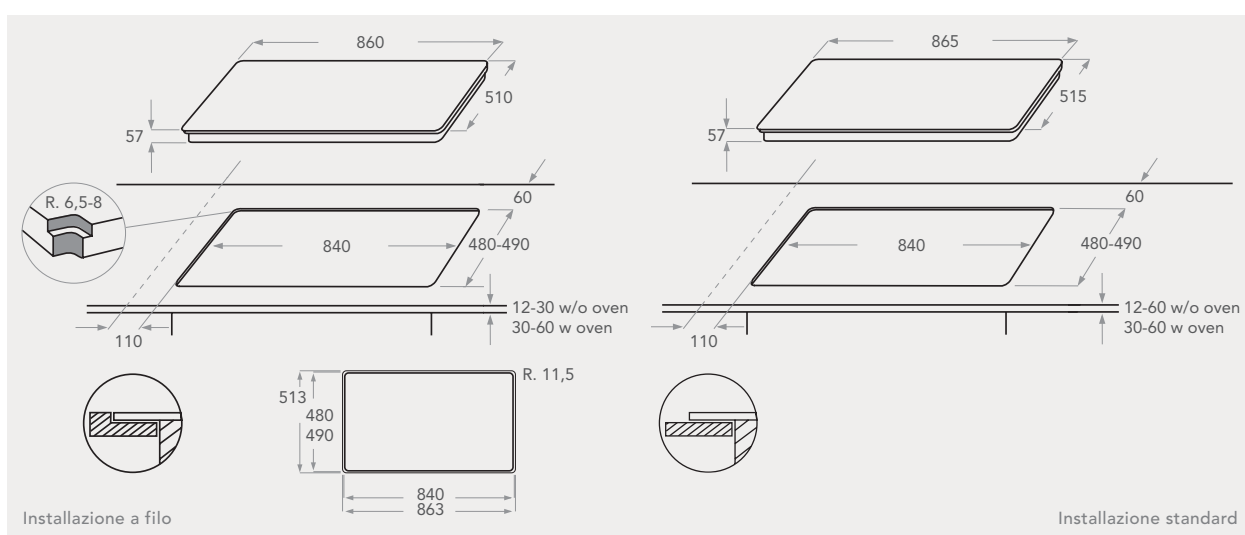

KHIAS 10900

PIANO COTTURA A INDUZIONE 90 CM INSTALLAZIONE STANDARD CON CORNICE IN ALLUMINIO

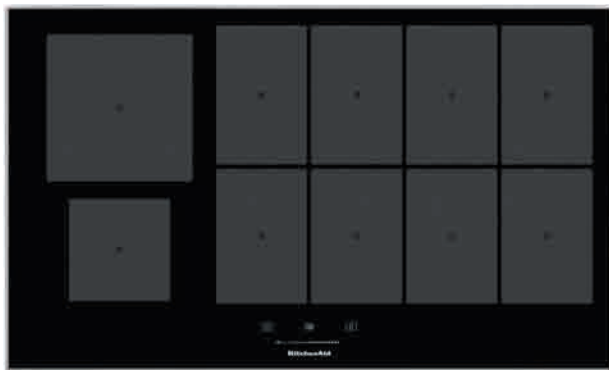

CARATTERISTICHE PRINCIPALI

Display touch con icone e testi

Vetro nero iXelium con cornice in alluminio

10 zone a induzione

Menu Gourmet Library: le funzionalità speciali del piano induzione

Chef Control: il piano viene diviso in 4 zone e attivato a 3 livelli di potenza pre-impostati per la massima flessibilità nella cottura

Dynamic Surface, utilizza l'intera superficie del piano ad un'unica potenza oppure ciascuna zona con livelli di potenza differenti

Booster da 1,8 kW

FUNZIONI SOUS-CHEF

Sobbollire

Fondere

Bollire

Saltare in padella

Grigliare

Moka (rilevazione con Moka 3 tazze)



ALTRE CARATTERISTICHE

Regolatore di potenza: 4-6-7.4-11 kW

18 livelli di potenza

Indicatore di calore residuo

Timer

Blocco di sicurezza

10 anni di garanzia sui ricambi e collaudo gratuito - registrazione necessaria

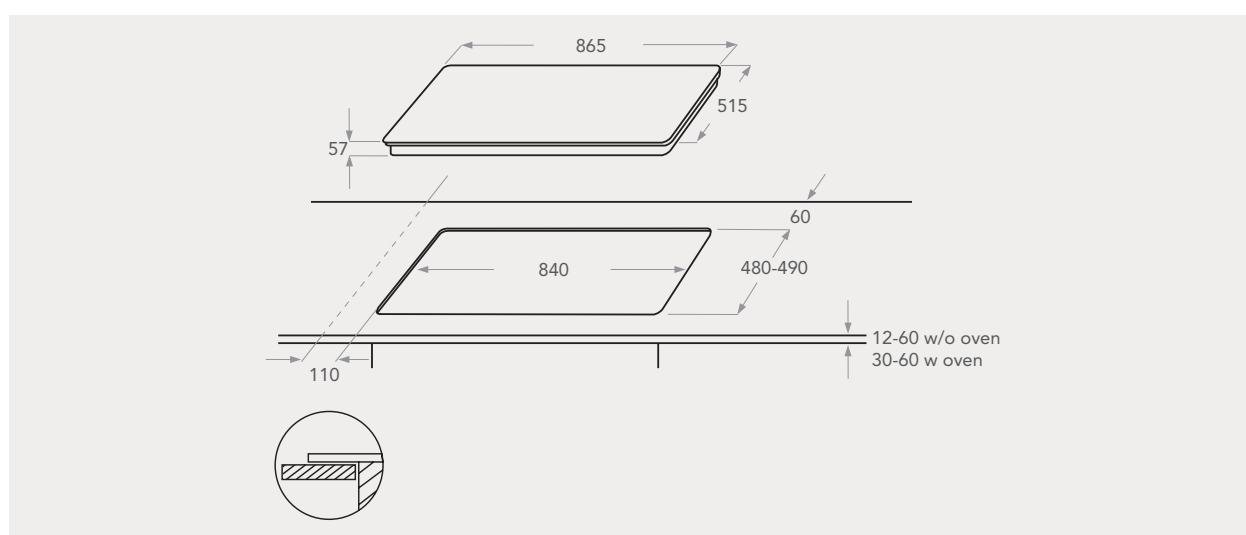

KHIAF 87700

PIANO COTTURA A INDUZIONE 77 CM INSTALLAZIONE A FILO E STANDARD



CARATTERISTICHE PRINCIPALI

Display touch con icone e testi

Vetro nero iXelium

8 zone a induzione

Menu Gourmet Library: le funzionalità speciali del piano induzione

Chef Control: il piano viene diviso in 4 zone e attivato a 3 livelli di potenza pre-impostati per la massima flessibilità nella cottura

Dynamic Surface, utilizza l'intera superficie del piano ad un'unica potenza oppure ciascuna zona con livelli di potenza differenti

Booster da 1,8 kW

FUNZIONI SOUS-CHEF

Sobbollire

Fondere

Bollire

Saltare in padella

Grigliare

Moka (rilevazione con Moka 3 tazze)

Frittura



ALTRE CARATTERISTICHE

Regolatore di potenza: 2.5-4-6-7.4 kW

18 livelli di potenza

Indicatore di calore residuo

Timer

Blocco di sicurezza

10 anni di garanzia sui ricambi e collaudo gratuito - registrazione necessaria

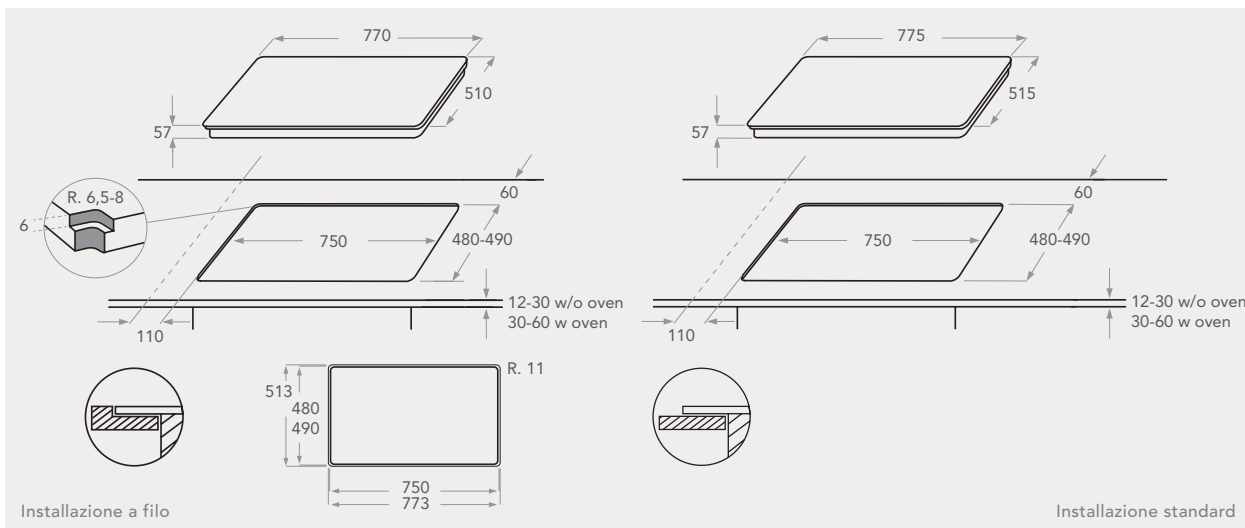

KHIAS 87700

PIANO COTTURA A INDUZIONE 77 CM INSTALLAZIONE STANDARD CON CORNICE IN ALLUMINIO

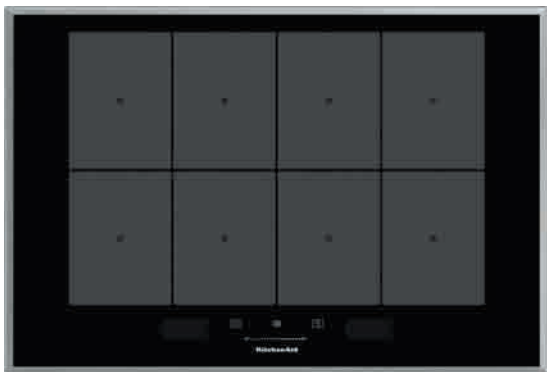

CARATTERISTICHE PRINCIPALI

Display touch con icone e testi

Vetro nero iXelium con cornice in alluminio

8 zone a induzione

Menu Gourmet Library: le funzionalità speciali del piano induzion

Chef Control: il piano viene diviso in 4 zone e attivato a 3 livelli di potenza pre-impostati per la massima flessibilità nella cottura

Dynamic Surface, utilizza l'intera superficie del piano ad un'unica potenza oppure ciascuna zona con livelli di potenza differenti

Booster da 1,8 kW

FUNZIONI SOUS-CHEF

Sobbollire

Fondere

Bollire

Saltare in padella

Grigliare

Moka (rilevazione con Moka 3 tazze)

Frittura



ALTRE CARATTERISTICHE

Regolatore di potenza: 2.5-4-6-7.4 kW

18 livelli di potenza

Indicatore di calore residuo

Timer

Blocco di sicurezza

10 anni di garanzia sui ricambi e collaudo gratuito - registrazione necessaria

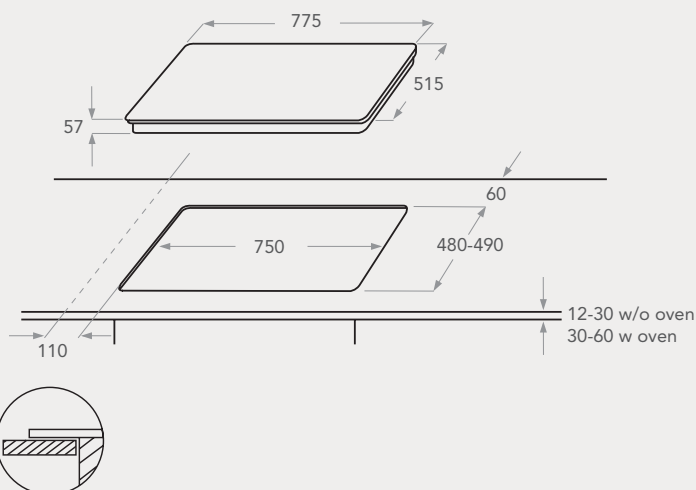

KHIMS 41177

PIANO COTTURA A INDUZIONE 77 CM INSTALLAZIONE STANDARD CON CORNICE IN ALLUMINIO



CARATTERISTICHE PRINCIPALI

Comandi Touch con Slider

Vetro Nero con cornice in alluminio

4 zone a induzione

Gourmet Library: 4 funzioni automatiche per ogni zona di cottura

Flexible Zone (a sinistra) ideale per ampliare la zona di cottura.

Booster da 3 Kw

FUNZIONI GOURMET

fondere

mantenere in caldo

sobbollire

bollire

ALTRE CARATTERISTICHE

Regolatore di potenza: 2.5-4-6-7.2 kW

18 livelli di potenza

Indicatore di calore residuo

Timer

Blocco di sicurezza

10 anni di garanzia sui ricambi e collaudo gratuito - registrazione necessaria



Dettaglio cornice in alluminio

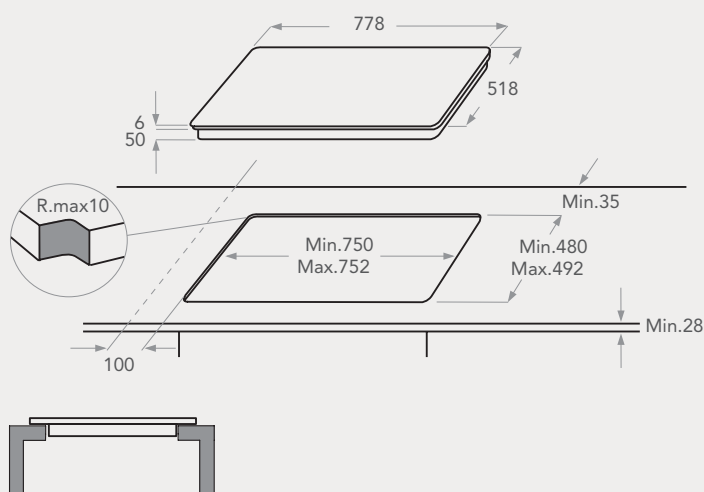
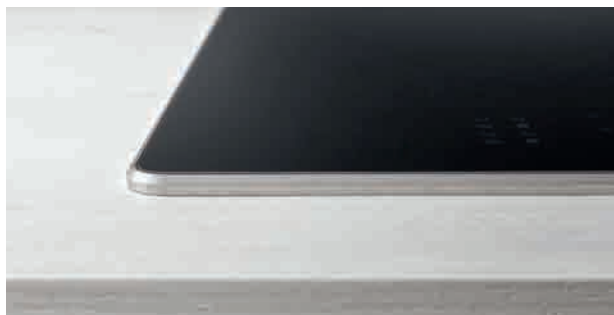

KHIMS 41160

PIANO COTTURA A INDUZIONE 60 CM INSTALLAZIONE STANDARD CON CORNICE IN ALLUMINIO

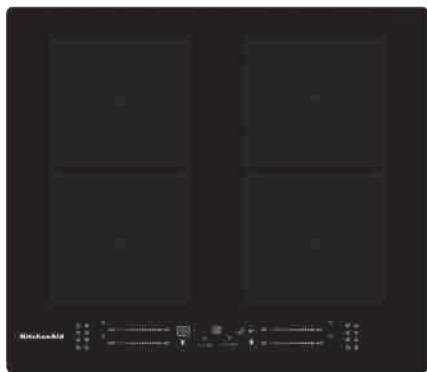

CARATTERISTICHE PRINCIPALI

comandi Touch con Slider

Vetro Nero con cornice in alluminio

4 zone a induzione

Gourmet Library: 4 funzioni automatiche per ogni zona di cottura

Flexible Zone ideale per ampliare la zona di cottura.

Booster da 3 Kw

FUNZIONI GOURMET

fondere

mantenere in caldo

sobbollire

bollire

ALTRE CARATTERISTICHE

Regolatore di potenza: 2.5-4-6-7.2 kW

18 livelli di potenza

Indicatore di calore residuo

Timer

Blocco di sicurezza



Dettaglio cornice in alluminio

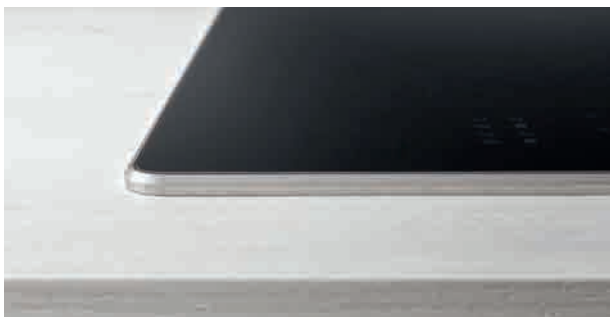

10 anni di garanzia sui ricambi e collaudo gratuito - registrazione necessaria

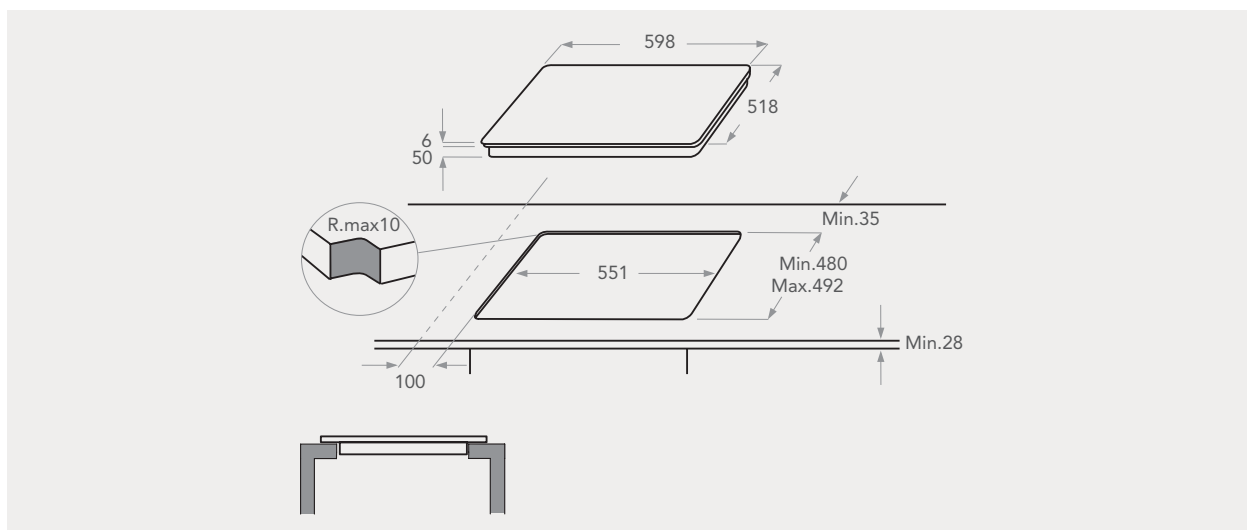

PIANO COTTURA A INDUZIONE 90 CM **PIANO COTTURA A INDUZIONE 90 CM**
INSTALLAZIONE A FILO **INSTALLAZIONE STANDARD CON**
E STANDARD **CORNICE IN ALLUMINIO**

	KHIAF 10900	KHIAS 10900
EAN	8003437232282	8003437232299
Larghezza Piano Cottura (cm)	90	90
Numero zone di cottura	10	10
Numero di induttori	10	10
Livello di potenza	18+booster	18+booster
MENU GOURMET LIBRARY		
Sous Chef- metodi di cottura	•	•
Sobbollire	•	•
Fondere	•	•
Bollire	•	•
Saltare in padella	•	•
Grigliare	•	•
Moka	•	•
Frittura	-	-
Mantenere in caldo	-	-
Chef Control	•	•
Dynamic Surface	•	•
FUNZIONI AUTOMATICHE		
Funzione Sensor	-	-
Griddle	-	-
Funzione booster	•	•
Tasto multifunzione	-	-
Bollitura a fuoco lento	-	-
Fusione	-	-
Mantenere in caldo	-	-
Frittura	-	-
ALTRE CARATTERISTICHE		
Timer	•	•
Rilevamento pentole	•	•
Spie di calore residuo	•	•
Sicurezza bambini	•	•
ZONE COTTURA		
Zone Flessibili	Dynamic Surface	Dynamic Surface
1 ZONA DI COTTURA		
Posizione	Anteriore sinistra	Anteriore sinistra
Dimensioni (mm)	145	145
Potenza normale / booster (W)	1500/1250	1500/1250
2 ZONA DI COTTURA		
Posizione	Posteriore sinistra	Posteriore sinistra
Dimensioni (mm) 210 210	210	210
Potenza - booster (W)	1500/1250	1500/1250
3 ZONA DI COTTURA		
Posizione	Centrale	Centrale
Dimensioni (mm)	210	210
Potenza - booster (W)	2300/1250	2300/1250
4 ZONA DI COTTURA		
Posizione	Centrale	Centrale
Dimensioni (mm)	200/130	200/130
Potenza - booster (W)	1250/1250	1250/1250
5 ZONA DI COTTURA		
Posizione	Centrale	Centrale
Dimensioni (mm)	200/130	200/130
Potenza - booster (W)	1250/1250	1250/1250
6 ZONA DI COTTURA		
Posizione	-	-
Dimensioni (mm)	-	-
Potenza - booster (W)	-	-
INFORMAZIONI TECNICHE		
Tensione (V)	230	230
Frequenza (Hz)	50/60	50/60
Lunghezza cavo di alimentazione (cm)	170	170
Corrente (A)	46,5	46,5
Installazione a 3 fasi	•	•
Regolatore di potenza (Kw)	4-6-7.4-11	4-6-7.4-11
Dimensioni del prodotto AxLxP (mm)	57x860x510	57x865x515
Dimensioni prodotto imballato AxLxP (mm)	170x970x650	170x970x650
Peso netto / lordo (kg)	22.4/23.4	22.6/23.6

**PIANO COTTURA A INDUZIONE 77 CM
INSTALLAZIONE A FILO
E STANDARD
KHIAF 87700**

**PIANO COTTURA A INDUZIONE 77 CM
INSTALLAZIONE STANDARD CON
CORNICE IN ALLUMINIO
KHIAF 87700**

EAN	8003437834776	8003437834783
Larghezza Piano Cottura (cm)	77	77
Numero zone di cottura	8	8
Numero di induttori	8	8
Livello di potenza	18+booster	18+booster
MENU GOURMET LIBRARY		
Sous Chef- metodi di cottura	•	•
Sobollire	•	•
Fondere	•	•
Bollire	•	•
Saltare in padella	•	•
Grigliare	•	•
Moka	•	•
Frittura	-	-
Mantenere in caldo	•	•
Chef Control	•	•
Dynamic Surface	•	•
FUNZIONI AUTOMATICHE		
Funzione Sensor	-	-
Griddle	-	-
Funzione booster	•	•
Tasto multifunzione	-	-
Bollitura a fuoco lento	-	-
Fusione	-	-
Mantenere in caldo	-	-
Frittura	-	-
ALTRE CARATTERISTICHE		
Timer	•	•
Rilevamento pentole	•	•
Spie di calore residuo	•	•
Sicurezza bambini	•	•
ZONE COTTURA		
Zone Flessibili	Dynamic Surface	Dynamic Surface
1 ZONA DI COTTURA		
Posizione	Centrale	Centrale
Dimensioni (mm)	200/130	200/130
Potenza normale / booster (W)	1250/1800	1250/1800
2 ZONA DI COTTURA		
Posizione	Anteriore sinistra	Anteriore sinistra
Dimensioni (mm) 210 210	200/130	200/130
Potenza - booster (W)	1250/1800	1250/1800
3 ZONA DI COTTURA		
Posizione	Posteriore sinistra	Posteriore sinistra
Dimensioni (mm)	200/130	200/130
Potenza - booster (W)	1250/1800	1250/1800
4 ZONA DI COTTURA		
Posizione	Centrale	Centrale
Dimensioni (mm)	200/130	200/130
Potenza - booster (W)	1250/1800	1250/1800
5 ZONA DI COTTURA		
Posizione	Centrale	Centrale
Dimensioni (mm)	200/130	200/130
Potenza - booster (W)	1250/1800	1250/1800
6 ZONA DI COTTURA		
Posizione	-	-
Dimensioni (mm)	-	-
Potenza - booster (W)	-	-
INFORMAZIONI TECNICHE		
Tensione (V)	230	230
Frequenza (Hz)	50/60	50/60
Lunghezza cavo di alimentazione (cm)	170	170
Corrente (A)	32,2	32,2
Installazione a 3 fasi	•	•
Regolatore di potenza (Kw)	2.5-4-6-7.4	2.5-4-6-7.4
Dimensioni del prodotto AxLxP (mm)	57x775x515	57x775x515
Dimensioni prodotto imballato AxLxP (mm)	130x865x605	130x865x605
Peso netto / lordo (kg)	15.1/16.2	15.1/16.2

**PIANO COTTURA AD INDUZIONE 65 CM
INSTALLAZIONE STANDARD
CON CORNICE IN ALLUMINIO**

KHIMS 66500

8003437232381

65

6

6

18+booster

•

•

•

•

•

•

•

-

-

-

-

-

-

-

•

-

-

-

-

-

•

•

•

•

Dynamic Surface

Anteriore Sinistra

200-130

1200-1850

Mediana Sinistra

200-130

1200-1850

Posteriore Sinistra

200-130

1200-1850

Mediana Sinistra

200-130

1200-1850

Posteriore Destra

145

1300-1800

Anteriore Destra

210

2300-3200

230

50/60

170

32,2

•

2.5-4-6-7.4

57x655x515

130x860x600

13 / 14.1

**PIANO COTTURA AD INDUZIONE 77 CM
INSTALLAZIONE STANDARD
CON CORNICE IN ALLUMINIO**

KHIMS 41177

8003437615429

77

4

4

18+booster

•

•

•

•

-

-

-

•

-

-

-

-

-

•

-

-

-

-

-

-

•

•

•

•

Flexible Zone

Anteriore Destra

145

1200 - 1600

Posteriore Destra

210

2100 - 3000

Posteriore Sinistro

180 - 200

1750 - 2200

Anteriore Sinistra

180 - 200

1750 - 2200

-

-

-

-

-

-

-

220 - 240

50/60

120

31,3

•

2.5-4-6-7.2

54x778x518

120x850x600

11.4/12.4

**PIANO COTTURA AD INDUZIONE 60 CM
INSTALLAZIONE STANDARD
CON CORNICE IN ALLUMINIO**

KHIMS 41160

8003437606823

60

4

4

18+booster

•

•

•

•

-

-

-

•

-

-

-

-

-

•

-

-

-

-

-

-

•

•

•

•

Flexible Zone

Posteriore Sinistra

180 - 200

1750-2200

Posteriore Destra

180 - 200

1750-2200

Anteriore Destra

180 - 200

1750-2200

Anteriore Sinistra

180 - 200

1750-2200

-

-

-

-

-

-

-

220 - 240

50/60

120

31,3

•

2.5-4-6-7.2

54x598x518

120x670x600

10.1/11.1

*Piano cottura
ventilato*

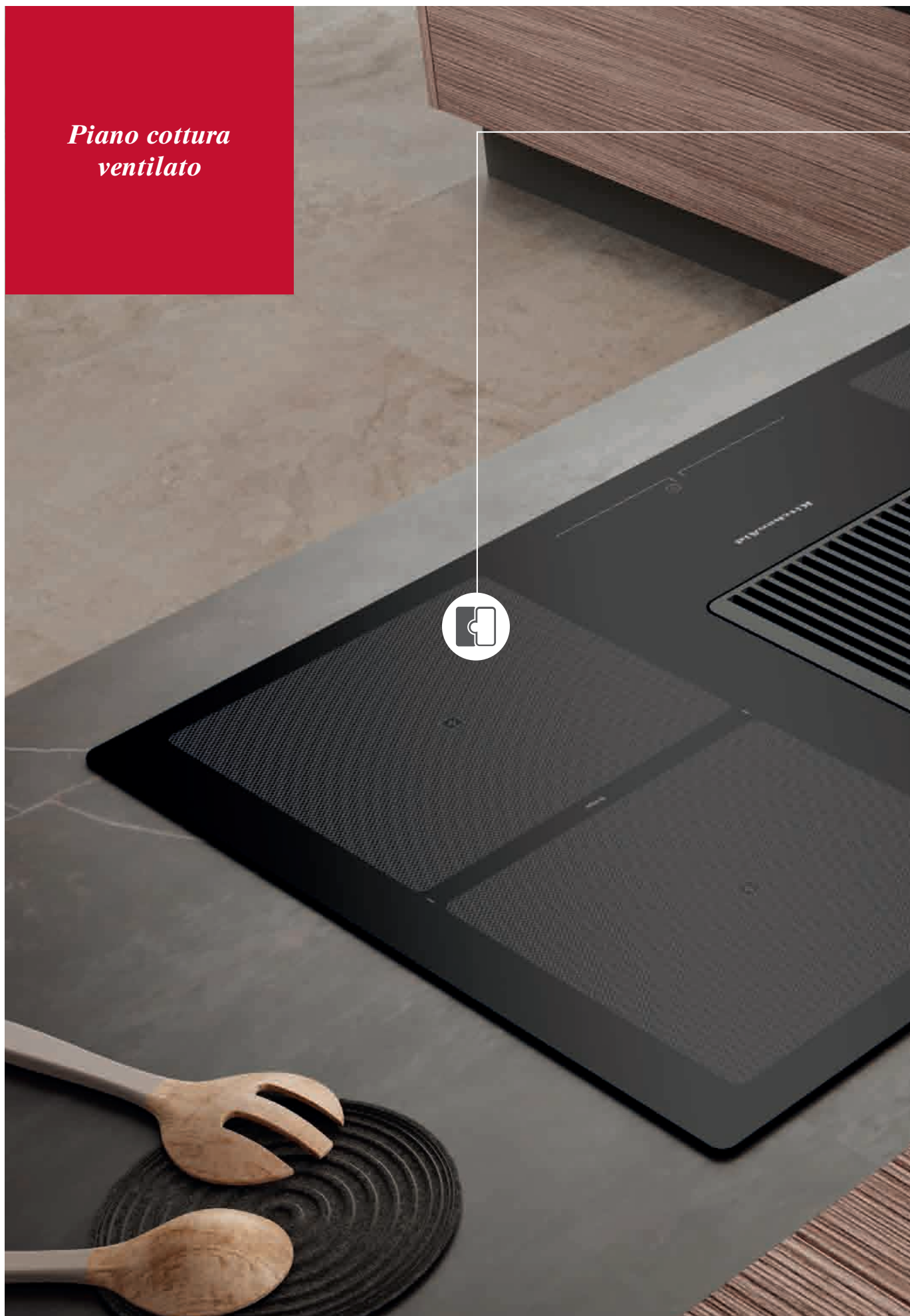

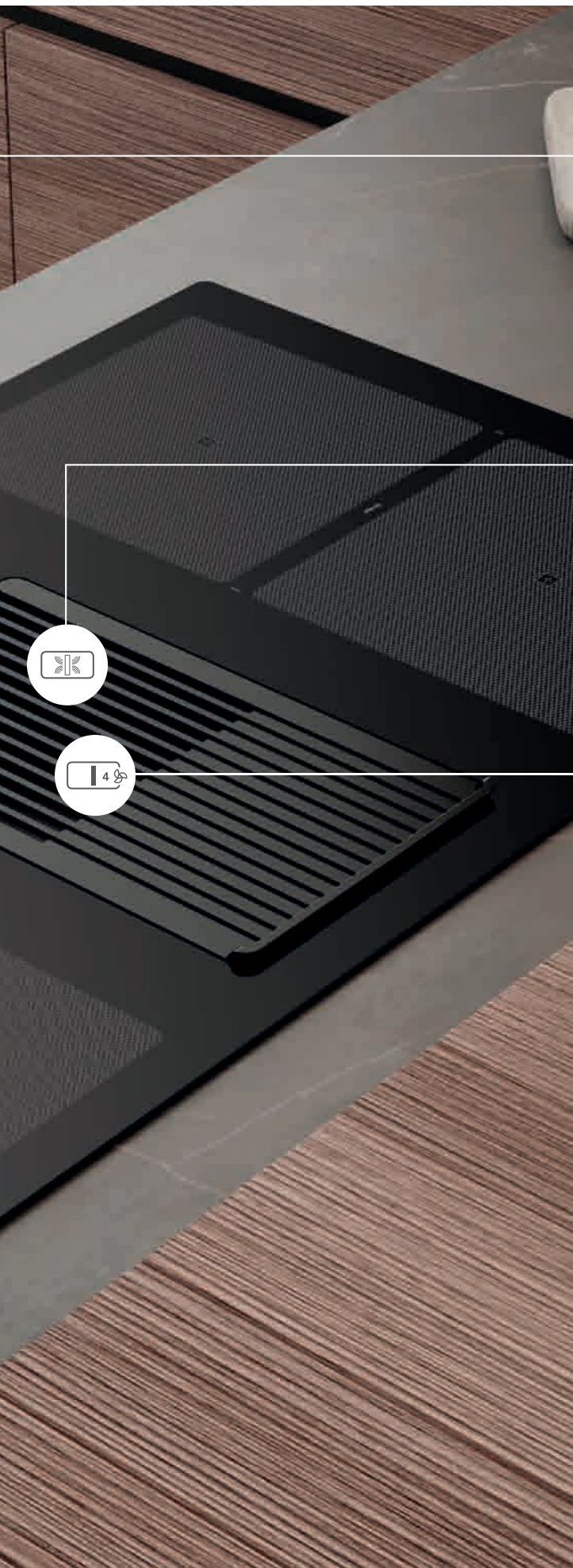

2 ZONE BRIDGE

ASPIRAZIONE PERIMETRALE
CON FILTRO A CARBONE

CAPPA INTEGRATA
CON 3 LIVELLI DI VELOCITA'
DI ASPRAZIONE
E 2 LIVELLI ULTERIORI
DI POTENZA BOOSTER



*Una elegante griglia a filo sul vetro,
per una massima flessibilità
del piano cottura
in un'unica superficie senza ostacoli*

PIANI A INDUZIONE ASPIRANTE

L'altissima precisione ed efficienza di un piano con tecnologia a induzione, unita alla funzionalità di una cappa aspirante integrata.

Il Piano a Induzione Aspirante W Collection rappresenta la sinergia perfetta tra funzionalità e design, caratterizzando con la sua eleganza le cucine più attuali.



CAPPA INTEGRATA

Silenziosa ed efficiente, la cappa si integra al centro del piano a induzione trasmettendo immediatamente tecnologia ed eleganza. La griglia è in alluminio pressofuso rivestito in teflon, sottile, elegante con un'aspirazione a tre livelli di potenza e due opzioni booster.

PIANO COTTURA FLESSIBILE

Il pannello di controllo con slider unico consente di regolare col semplice tocco di un dito le quattro zone di cottura, indipendenti e perfettamente regolabili grazie ai nove livelli di potenza e al booster. Tutti gli elementi della cappa sono a filo e consentono quindi di spostare le pentole da una parte all'altra del piano senza ostacoli, con la massima tranquillità: la griglia in alluminio è, infatti, rivestita in teflon, antigraffio e perfettamente scorrevole.

PULIZIA

Il piano in vetro e la cappa integrata sono studiati per essere puliti facilmente: la griglia si può rimuovere agevolmente per essere comodamente lavata in lavastoviglie e per pulire e mantenere i filtri al meglio.

INSTALLAZIONE

Il modello venduto è in modalità aspirante. Per convertirlo in modalità filtrante sarà necessario acquistare il kit separatamente FK VH S - C.

VERSIONE ASPIRANTE
CONFIGURAZIONE
STANDARD



IDEALE QUANDO

L'installazione è prevista in prossimità di una parete che si posiziona direttamente sull'esterno dell'ambiente.



PERFETTA PERCHÈ

Poca manutenzione: i filtri metallici possono essere lavati comodamente in lavastoviglie ogni due o tre mesi.

Filtra i vapori della cucina per poi convogliarli all'esterno grazie ad un foro di scarico collocato sulla parete.

Il migliore sistema di aspirazione per ottenere il massimo delle performance dal tuo nuovo piano cottura aspirante.

Per l'installazione deve essere predisposto un condotto di evacuazione che espellerà i vapori direttamente all'esterno.

E' possibile acquistare separatamente i raccordi necessari all'installazione del piano in modalità aspirante, descritti di seguito.

RACCORDI PER INSTALLAZIONE ASPIRANTE



VH DUCT TUBE 991

Tubo sezione rettangolare
Lunghezza 1000 mm - 89 x 222 mm



VH DUCT RV D146 07

Raccordo verticale
- sezione circolare $\varnothing 146$ mm
- rettangolare 94 x 227 mm



VH DUCT RV 05

Raccordo verticale
Curva 90° - 94 x 227 mm



VH DUCT RO 04

Raccordo orizzontale
Curva 90° - 94 x 227 x 288 mm

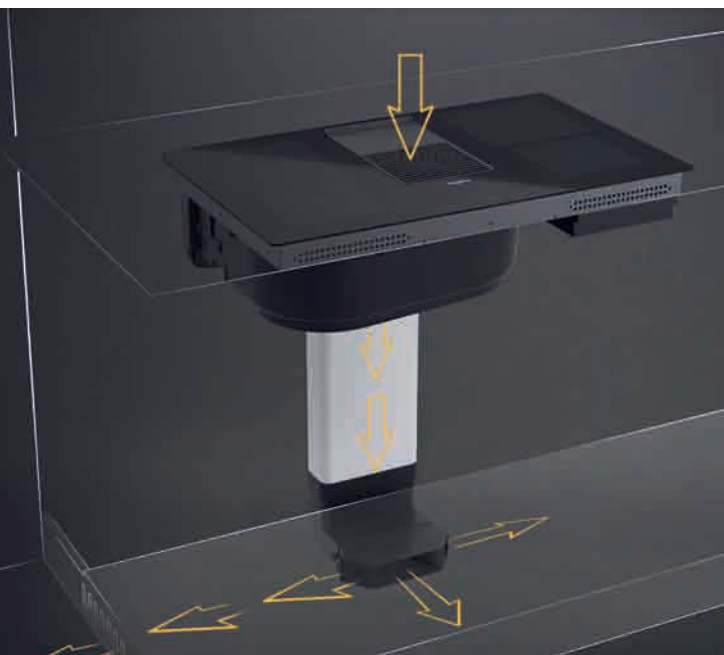

VERSIONE FILTRANTE
NECESSARIO L'ACQUISTO
DELL'APPOSITO KIT
(FK VH S - C)

Filtra i vapori della cucina, trattenendo gli odori, i fumi e i grassi per poi **riemettere nell'ambiente l'aria purificata**.

Il Kit per l'installazione nella modalità filtrante (FK VH S - C) è completo di tubazioni e 3 filtri ceramici.

Grazie alla modalità dell'installazione filtrante sarà possibile sfruttare lo spazio al di sotto del piano, andando a inserire un cassetto con ingombro fino a 45cm.



IDEALE QUANDO

Nel caso di una cucina ad isola o penisola o quando non si ha la possibilità di collegamento con l'esterno.



PERFETTA PERCHÈ

L'installazione è semplice e veloce, senza nessun lavoro di predisposizione per portare i vapori all'esterno.

Per l'installazione su un piano maggiore di 60cm il kit filtrante contiene 2 estensioni utili a questa tipologia di installazione, non sarà necessario acquistare componenti aggiuntivi.



KVH 92 2B K

PIANO COTTURA VENTILATO 90 CM INSTALLAZIONE A FILO E STANDARD



CARATTERISTICHE PRINCIPALI

Display touch con comandi a sfioramento indipendenti
Vetro nero
4 zone a induzione
2 zone Bridge
Sistema di aspirazione: aspirante convertibile in filtrante con Kit filtrante FK VH S - C contenente 3 filtri ceramici (non incluso)

FUNZIONI AUTOMATICHE

Cottura ad avvio Rapido
Power (bollitura)
Scaldavivande
Funzione Stop
Funzione Richiamo



ALTRE CARATTERISTICHE

Regolatore di potenza: imposta la massima potenza di assorbimento a 3.1 kW/ 4.5 kW/ 7.4 kW
9 livelli di potenza + Booster
Timer fine cottura per ogni singola zona
Filtri antigrasso in alluminio lavabile
Griglia in alluminio pressofuso rivestite in teflon
Indicatore calore residuo
Blocco di sicurezza

KIT ACCESSORI PER INSTALLAZIONE ASPIRANTE (non inclusi)

1 tubo rettangolare VH DUCT TUBE 991
1 raccordo verticale sez. circolare VH DUCT RV D146 07
1 raccordo verticale con curva VH DUCT RV 05
1 raccordo orizzontale con curva VH DUCT RO 04

10 anni di garanzia sui ricambi e collaudo gratuito - registrazione necessaria

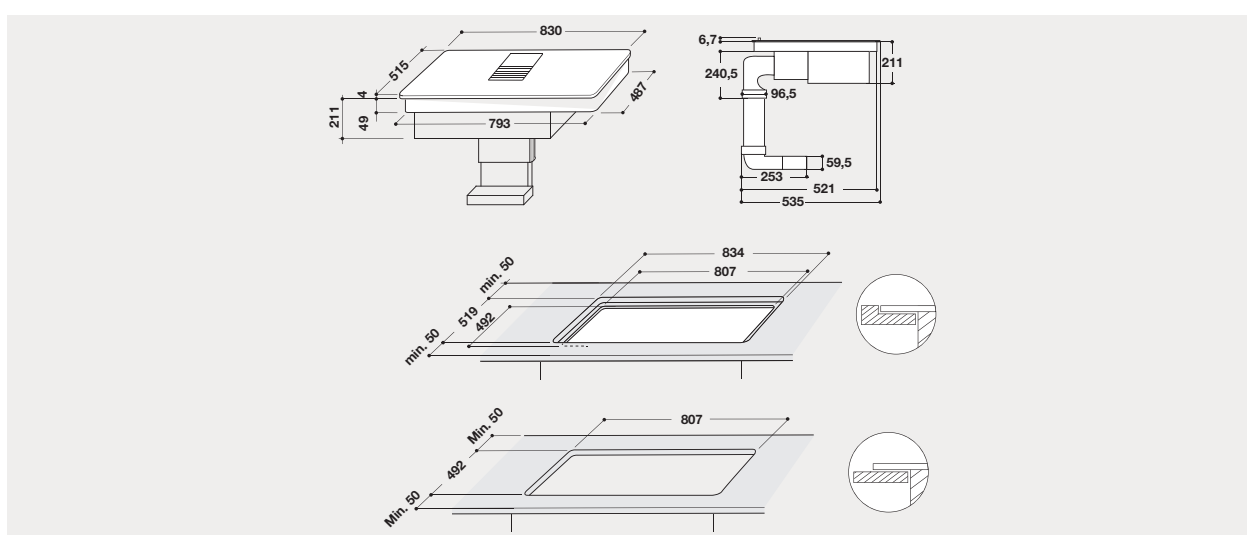

PIANO COTTURA VENTILATO 83 CM INSTALLAZIONE A FILO / STANDARD

KVH 92 2B K

EAN	8003437626036
Larghezza piano cottura (cm)	83
Numero zone di cottura	4
Numero di induttori	4
Livelli di potenza	9+booster
FUNZIONI AUTOMATICHE	
Cottura Rapida	•
Velocità Automatica	•
Power (bollitura)	-
Mantenere in caldo	•
Funzione Stop	•
Funzione Richiamo	•
ALTRE CARATTERISTICHE	
Funzione Timer	•
Funzione rilevamento pentole	•
Spie di calore residuo	•
Blocco tastiera	•
Regolarote di potenza (Kw)	3,1-4,5-7,4
ZONE COTTURA	
Zone Flessibili	2 Bridge
1 zona di cottura	
Posizione	Anteriore destra
Dimensioni (mm)	190/210
Potenza normale / booster (W)	1600/1850
2 zona di cottura	
Posizione	Posteriore sinistra
Dimensioni (mm)	190/210
Potenza - booster (W)	2100/3000
3 zona di cottura	
Posizione	Posteriore destra
Dimensioni (mm)	190/210
Potenza - booster (W)	2100/3000
4 zona di cottura	
Posizione	Anteriore sinistra
Dimensioni (mm)	190/210
Potenza - booster (W)	1600/1850
INFORMAZIONI TECNICHE	
Tensione (V)	220-240
Frequenza (Hz)	50
Lunghezza cavo di alimentazione (cm)	150
Corrente (A)	32
Installazione facilitata con 4 molle di fissaggio	•
Dimensioni del prodotto AxLxP (mm)	223x830x515
Dimensioni prodotto imballato AxLxP (mm)	530x915x600
Peso netto / lordo (kg)	25/33.2
INFORMAZIONI TECNICHE CAPPA	
Tipologia	Cappa downdraft
Classe di efficienza energetica	A
Indice di efficienza energetica (KWh/anno)	54,9
Numero di motori	1
Potenza totale motori (W)	7,4
Numero di velocità	3+2 Booster
Classe di efficienza fluidodinamica	A
Efficienza fluidodinamica	31.2
Potenza massima di aspirazione (m3/h)	410
Potenza minima di aspirazione (m3/h)	185
Potenza di aspirazione con booster (m3/h)	610
Max. evacuazione aria (m3/h)	410
Livello rumorosità con booster (dB(A) re 1 pW)	72
Rumorosità velocità massima (db)	63
Rumorosità velocità minima (db)	46
Cappa Filtrante/Aspirante	•/•
CARATTERISTICHE PRINCIPALI	
Sistema di Aspirazione	Aspirante convertibile in Filtrante con Kit Filtrante FK VH S - C
Tipologia Comandi	Touch Controll
Indicatore saturazioni filtri	•
N° filtri antigrasso	1
Tipo di filtro antigrasso	alluminio lavabile in lavastoviglie
N° filtri carbone	3
Kit modalità filtrante	non incluso
ACCESSORI	
Codice commerciale filtro ceramico	CF VH 4 - C
Codice filtro ceramico	859991633870
Codice commerciale KIT modalità filtrante	FK VH S - C
Codice KIT modalità filtrante	859991633860

PIANI COTTURA A GAS

Inspirati alla tradizione, progettati per il tuo futuro

KitchenAid ha realizzato dei piani cottura ancora più efficienti e semplici da usare che garantiscono un controllo e una precisione straordinari.

I bruciatori più potenti riscaldano rapidamente per ridurre i tempi di ebollizione, mentre quelli meno potenti sono studiati appositamente per la cottura lenta di alimenti e salse delicati. Grazie al preciso controllo della temperatura e alla distribuzione uniforme del calore, i tuoi piatti saranno ancora più belli da vedere e gustosi da mangiare.





ADATTATORE WOK

Questo adattatore supporterà la tua pentola wok e ti permetterà di saltare in padella le tue pietanze sempre alla giusta temperatura e di non perdere mai l'omogeneità del calore per risultati impeccabili.



IXELIUM

Gas su metallo

Tutti i nostri piani cottura presentano la finitura iXelium, un materiale innovativo che impedisce al cibo di attaccarsi alle superfici, proteggendole da macchie, graffi e ingiallimento. Il trattamento è stato creato per chi ama il design ma non ama pulire: una spugna morbida e un detergente delicato sono sufficienti per rimuovere qualsiasi traccia di sporco. In questo modo le superfici manterranno la loro bellezza e la loro brillantezza nel tempo.



DOPPIA CORONA

Grazie agli anelli a fiamma concentrata, i nostri speciali bruciatori consentono un calore più potente, omogeneo e regolabile su un'area estesa.



GRIGLIE LAVABILI IN LAVASTOVIGLIE

Le griglie dei piani cottura KitchenAid possono essere lavate comodamente in lavastoviglie, così da farti risparmiare tempo e fatica.



BRUCIATORI IN OTTONE

Scopri le performance professionali e l'estetica straordinaria dell'ottone. Realizzati in un resistente materiale di prima qualità, questi bruciatori aggiungono un tocco di raffinatezza alla tua cucina.

MULTILEVEL FLAME

9 livelli di fiamma, infinite preparazioni

KitchenAid ha realizzato la gamma di qualità superiore dei piani cottura a gas arricchita di una tecnologia innovativa che assicura massima precisione e flessibilità: grazie all'esclusiva MultiLevel Flame, otterrai risultati di cottura perfetti in un modo assolutamente intuitivo.

I nuovi piani cottura con MultiLevel Flame sono progettati per migliorare il controllo della fiamma, consentendo di impostare sempre il livello di potenza ideale scegliendo tra 9 opzioni preimpostate per diversi metodi di cottura.

Grazie al loro design impeccabile e all'eccellente qualità della superficie, i nuovi piani cottura a gas sono molto più che dei semplici elettrodomestici: sono dei complementi d'arredo eleganti ed esclusivi che valorizzano l'estetica di ogni cucina.



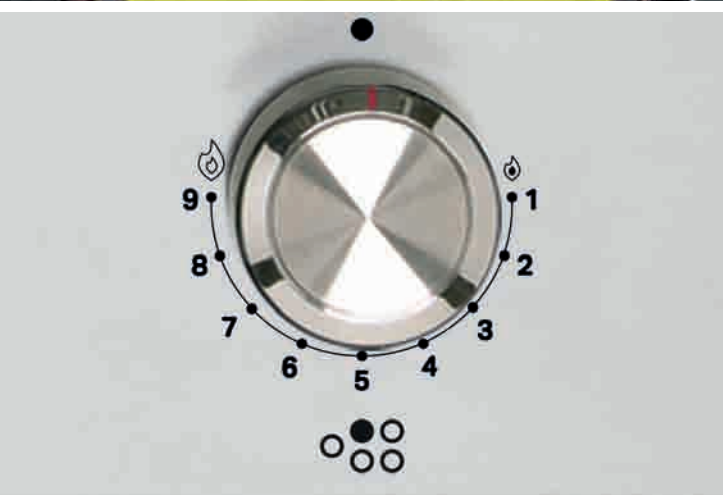

MULTILEVEL FLAME

9 modi per ottenere risultati perfetti

Quando si tratta di cuocere, la precisione e la ripetibilità dei risultati sono di importanza fondamentale, ma ottenerle con piani di cottura a gas tradizionali può essere difficoltoso.

Ecco perché la nuova funzione MultiLevel Flame è stata concepita per rendere l'utilizzo dei piani di cottura a gas un'esperienza di cottura completamente diversa e semplice. Grazie ai nuovi piani di cottura con 9 punti di arresto, questo sistema innovativo consente di scegliere intuitivamente la fiamma ideale per i diversi metodi di cottura, come bollire, friggere e grigliare, semplicemente selezionando una delle 9 fiamme preimpostate.

Livello di fiamma

1-2 Bagnomaria e cottura delicata

Ideale per tenere in caldo piccole porzioni, mantecare i risotti, ammorbidire il burro, scongelare piccole porzioni di alimenti e sciogliere delicatamente il cioccolato a bagnomaria.

3-4 Sobbollire e stufare

I livelli di potenza perfetti per ricette a cottura lenta che impiegano acqua, vino o brodo e per mantecare la pasta o mantenere un leggero bollore.

5-6 Saltare e friggere

Ideale per brasare le verdure, fare cotture prolungate, saltare e friggere in padella e cuocere mantecando.

7-8 Soffriggere e grigliare

Perfetto per grigliare pesce e carne, rosolare, friggere alimenti surgelati e mantenere un bollore vivace.

9 Bollire

Ideale per portare rapidamente l'acqua a ebollizione, scaldare liquidi o aumentare rapidamente la temperatura degli alimenti.

KHWL 942

PIANO COTTURA A GAS 90 CM INSTALLAZIONE STANDARD



CARATTERISTICHE PRINCIPALI

Finitura in acciaio inox iXelium

5 bruciatori

1 bruciatore speciale doppia corona in ottone 5,6 kw

Tecnologia Multilevel Flame

Griglie in ghisa lavabili in lavastoviglie

ACCESSORI

Adattatore wok

10 anni di **garanzia** sui ricambi e collaudo gratuito - registrazione necessaria

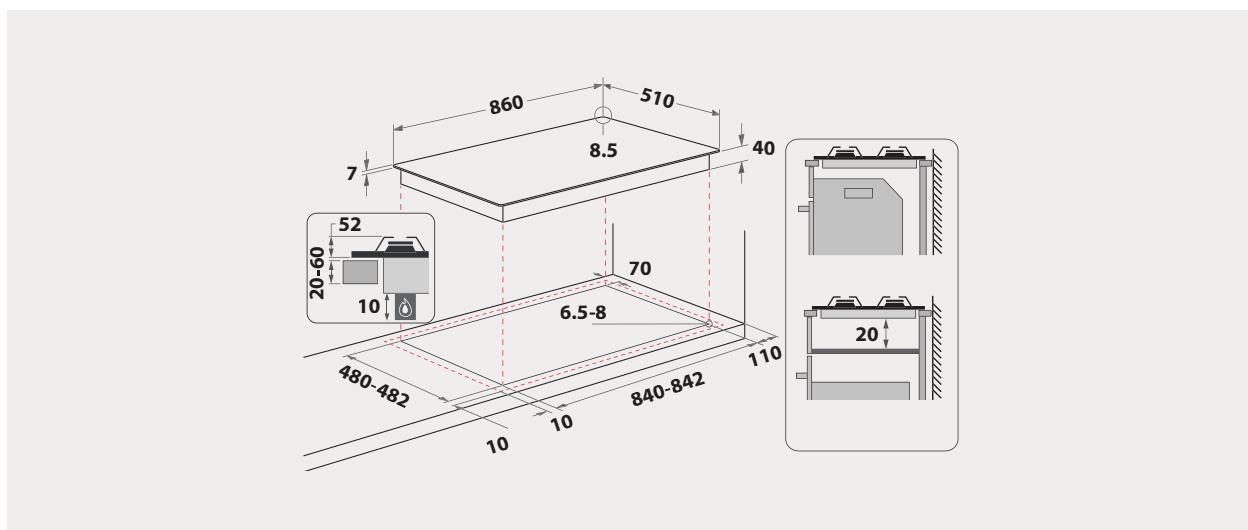

KHWL 742

PIANO COTTURA A GAS 75 CM INSTALLAZIONE STANDARD



CARATTERISTICHE PRINCIPALI

Finitura in acciaio inox iXelium

5 bruciatori

1 bruciatore speciale doppia corona in ottone 5,6 kw

Tecnologia Multilevel Flame

Griglie in ghisa lavabili in lavastoviglie

ACCESSORI

Adattatore wok

10 anni di **garanzia** sui ricambi e collaudo gratuito -
registrazione necessaria

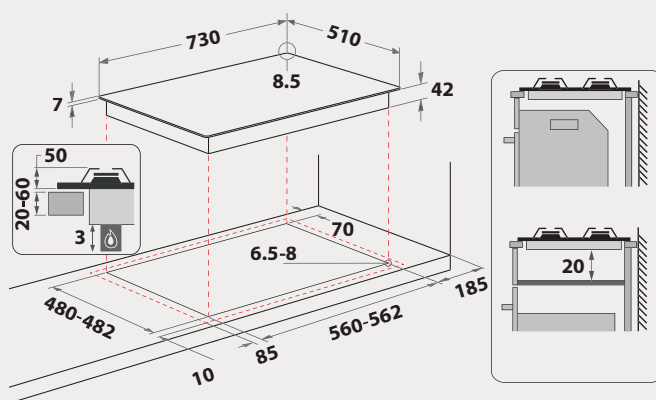

KHWL 642

PIANO COTTURA A GAS 60 CM INSTALLAZIONE STANDARD



CARATTERISTICHE PRINCIPALI

Finitura in acciaio inox iXelium

4 bruciatori

1 bruciatore speciale doppia corona in ottone 3,5 kw

Tecnologia Multilevel Flame

Griglie in ghisa lavabili in lavastoviglie

10 anni di **garanzia** sui ricambi e collaudo gratuito -
registrazione necessaria

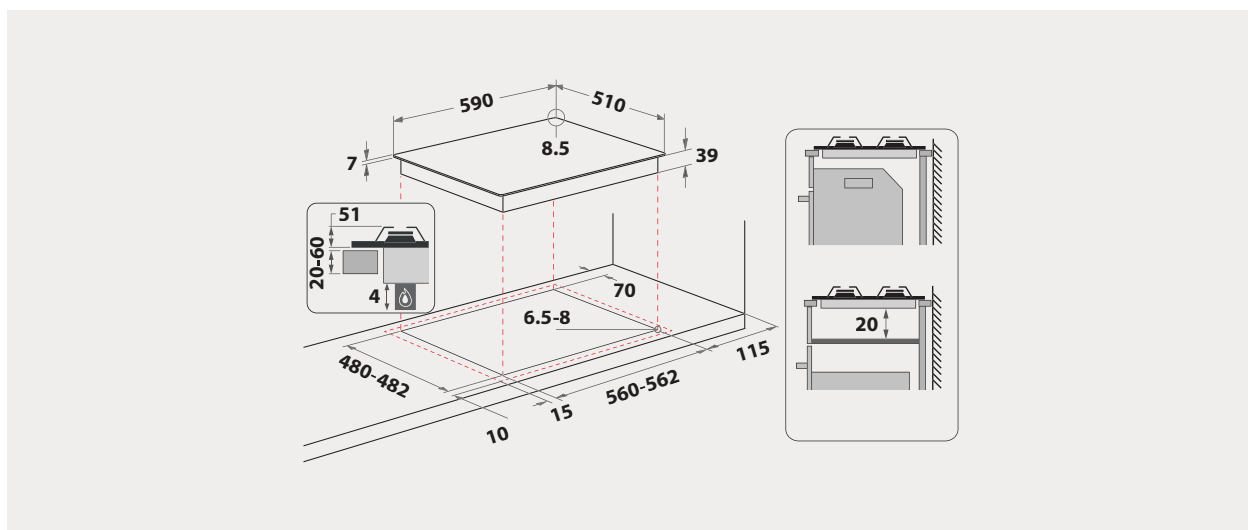

KHGL 942 NB

PIANO COTTURA A GAS 90 CM INSTALLAZIONE A FILO E STANDARD



CARATTERISTICHE PRINCIPALI

Finitura in vetro nero

5 bruciatori

1 bruciatore speciale doppia corona in ottone 5,6 kw

Tecnologia Multilevel Flame

Griglie in ghisa lavabili in lavastoviglie

ACCESSORI

Adattatore wok

10 anni di **garanzia** sui ricambi e collaudo gratuito - registrazione necessaria

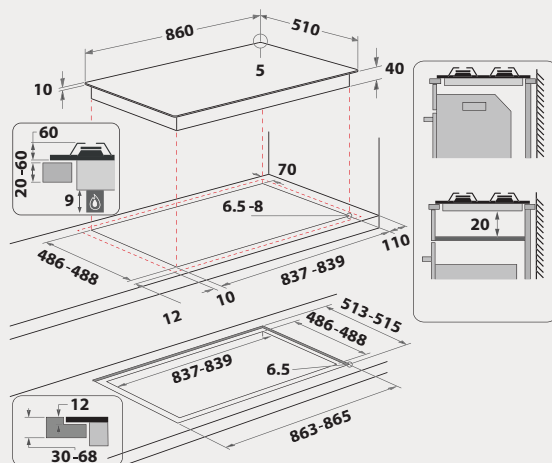

KHGL 742 NB

PIANO COTTURA A GAS 75 CM INSTALLAZIONE A FILO E STANDARD



CARATTERISTICHE PRINCIPALI

Finitura in vetro nero

5 bruciatori

1 bruciatore speciale doppia corona in ottone 5,6 kw

Tecnologia Multilevel Flame

Griglie in ghisa lavabili in lavastoviglie

ACCESSORI

Adattatore wok

10 anni di **garanzia** sui ricambi e collaudo gratuito -
registrazione necessaria

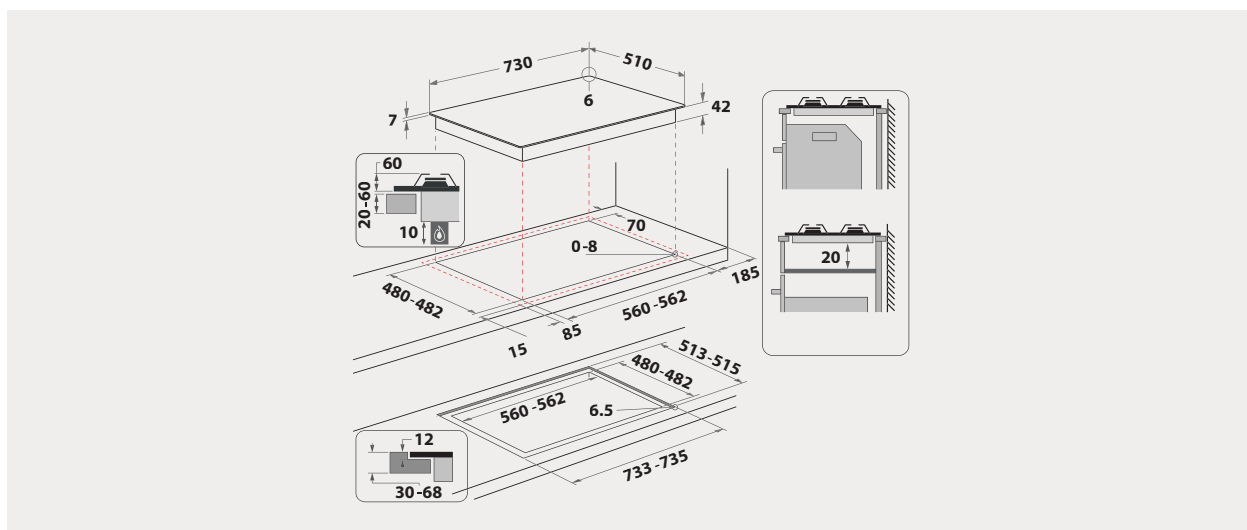

PIANO COTTURA A GAS 90 CM
INSTALLAZIONE STANDARDPIANO COTTURA A GAS 75 CM
INSTALLAZIONE STANDARD

	KHWL 942	KHWL 742
EAN	8003437628641	8003437628474
Larghezza piano cottura (cm)	90	75
Finitura	Acciaio inox iXelium	Acciaio inox iXelium
CARATTERISTICHE PRINCIPALI		
Numero fuochi	5	5
Numero manopole	5	5
Materiale delle griglie	Ghisa	Ghisa
Finitura dei cappellotti	Ghisa	Ghisa
Valvole di sicurezza	•	•
Accensione elettronica sottomanopola	•	•
ZONE COTTURA / BRUCIATORI		
PRESTAZIONI 1 ZONA DI COTTURA		
Posizione	Centrale sinistro	Anteriore sinistro
Tipologia	Doppia Corona	Rapido
Diametro (mm)	130	75
Potenza (W)	5600	1750
PRESTAZIONI 2 ZONA DI COTTURA		
Posizione	Centrale posteriore	Posteriore sinistro
Tipologia	SemiRapido	Rapido
Diametro (mm)	75	100
Potenza (W)	1750	3000
PRESTAZIONI 3 ZONA DI COTTURA		
Posizione	Posteriore destro	Posteriore destro
Tipologia	Rapido	SemiRapido
Diametro (mm)	75	75
Potenza (W)	3000	1750
PRESTAZIONI 4 ZONA DI COTTURA		
Posizione	Anteriore destro	Anteriore destro
Tipologia	Ausiliario	Ausiliario
Diametro (mm)	50	50
Potenza (W)	1000	1000
PRESTAZIONI 5 ZONA DI COTTURA		
Posizione	Centrale anteriore	Centrale
Tipologia	SemiRapido	Doppia Corona
Diametro (mm)	110	130
Potenza (W)	1750	5600
DATI TECNICI		
Tensione (V)	230	220/240
Frequenza (Hz)	50	50/60
ACCESSORI		
Adattatore pentola wok	•	•
Numero griglie	3	2
DIMENSIONI		
Dimensioni del prodotto AxLxP (mm)	49x900x510	41x730x510
Dimensioni del prodotto imballato AxLxP (mm)	190x950x510	160x810x590
Peso netto/lordo (kg)	17,8/19	13/14,3

PIANO COTTURA A GAS 60 CM INSTALLAZIONE STANDARD KHWL 642	PIANO COTTURA A GAS 90 CM INSTALLAZIONE A FILO E STANDARD KHGL 942 NB	PIANO COTTURA A GAS 75 CM INSTALLAZIONE A FILO E STANDARD KHGL 742 NB	PIANO COTTURA A GAS 60 CM INSTALLAZIONE A FILO E STANDARD KHGL 642 NB
8003437628467	8003437628504	8003437628658	8003437628634
60	90	75	60
Acciaio inox iXelium	Vetro nero	Vetro nero	Vetro nero
4	5	5	4
4	5	5	4
Ghisa	Ghisa	Ghisa	Ghisa
Ghisa	Ghisa	Ghisa	Ghisa
•	•	•	•
•	•	•	•
Anteriore sinistro	Centrale sinistro	Anteriore sinistro	Anteriore sinistro
Doppia Corona	Doppia Corona	Ausiliario	Doppia Corona
130	130	50	130
3500	5600	1000	3500
Posteriore sinistro	Centrale posteriore	Posteriore sinistro	Posteriore sinistro
SemiRapido	SemiRapido	Rapido	SemiRapido
75	75	90	75
1750	1750	3000	1750
Posteriore destro	Posteriore destro	Posteriore destro	Posteriore destro
SemiRapido	Rapido	SemiRapido	SemiRapido
75	90	75	75
1750	3000	1750	1750
Anteriore destro	Anteriore destro	Anteriore destro	Anteriore destro
Ausiliario	Ausiliario	SemiRapido	Ausiliario
50	50	75	50
1000	1000	1750	1000
-	Centrale anteriore	Centrale	-
-	SemiRapido	Doppia Corona	-
-	75	130	-
-	1750	5600	-
230	220/240	220/240	230
50	50	50/60	50
-	•	•	•
2	2	3	2
41x590x510	50x860x510	51x730x510	49x596x510
180x660x590	190x950x600	160x810x590	170x660x590
10/10.8	18.7/21.1	15.2/16.2	12,5/13,7

PIANI COTTURA DOMINO

I piani cottura perfetti per il tuo stile unico

La linea Domino di KitchenAid offre risultati di cottura professionali e massima flessibilità. I moduli di cottura Domino sono pensati per offrirti combinazioni di cottura diverse, così potrai avere una cucina disegnata esattamente secondo le tue esigenze.

TEPPANYAKI

La piastra Teppanyaki spessa 11 mm è costituita da due strati di acciaio inox e un cuore di alluminio per garantire una distribuzione rapida e uniforme del calore. Ogni piastra è lavorata a mano e lucidata da artigiani specializzati per offrire qualità, resistenza e prestazioni eccellenti.

Ottima per scottare velocemente ingredienti tagliati finemente, è perfetta anche come plancha alla spagnola per gustare piatti dall'autentico stile mediterraneo a base di carne, crostacei o frittate e molte altre prelibatezze.



KHTD2 38510**DOMINO TEPPANYAKI 38 CM****CARATTERISTICHE PRINCIPALI**

Finitura acciaio inox
 Piastra a induzione Teppanyaki
 2 zone di cottura con diverse temperature (da 50° a 220°)
 Comandi touch control
 Booster 1,4 kW

ALTRE CARATTERISTICHE

Indicatore di calore residuo
 Timer

10 anni di garanzia sui ricambi e collaudo gratuito - registrazione necessaria

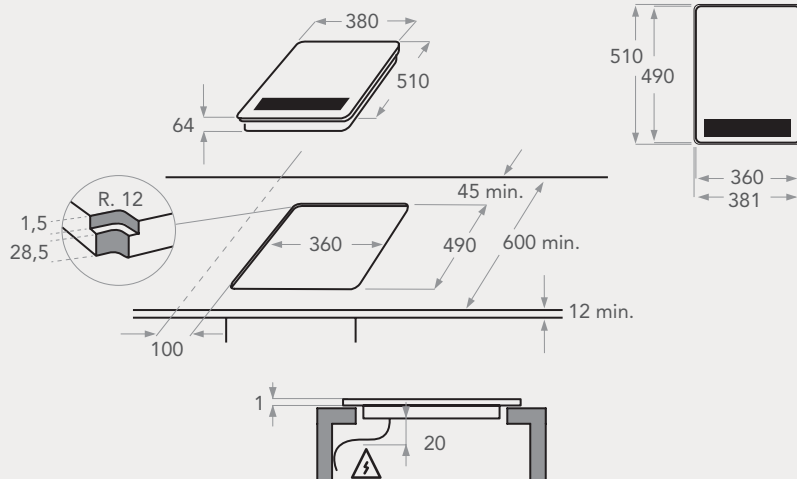

KHYD1 38510

DOMINO INDUZIONE 38 CM



CARATTERISTICHE PRINCIPALI

Finitura in vetro nero
1 zona a induzione
Comandi touch control
Booster 3 kW

ALTRE CARATTERISTICHE

Indicatore di calore residuo
Timer
Blocco di sicurezza
Sistema antisurriscaldamento
Spegnimento automatico

10 anni di **garanzia** sui ricambi e collaudo gratuito -
registrazione necessaria

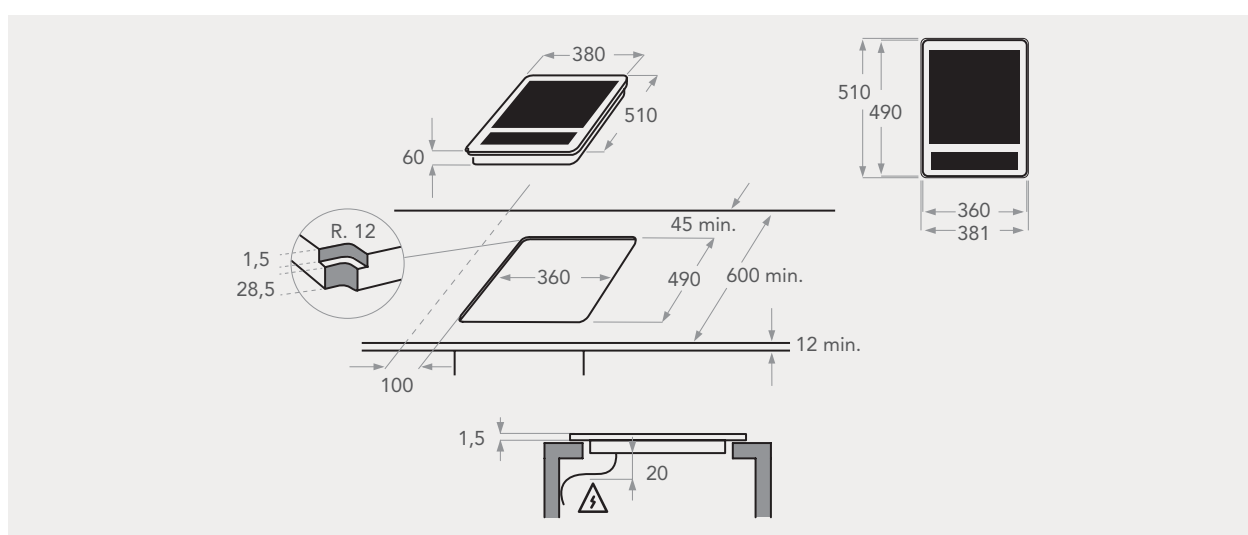

	DOMINO TEPPANYAKI 38 CM KHTD2 38510	DOMINO INDUZIONE 38 CM KHYD1 38510
EAN	8003437219610	8003437219580
Tipologia	DOMINO TEPPANYAKI	DOMINO INDUZIONE
Zone Bridge	-	-
Booster	-	-
PRESTAZIONI 1° ZONA DI COTTURA		
Posizione	Intera superficie	Centrale
Tipo bruciatore	Piastra a induzione Teppanyaki	1 Zona induzione
Dimensioni (mm)	149x189	250
Potenza - booster (W)	1400 (da 50 a 220°)	2300 - 3000
PRESTAZIONI 2° ZONA DI COTTURA		
Posizione	Intera superficie	-
Tipo bruciatore	Piastra a induzione Teppanyaki	-
Dimensioni (mm)	149x189	-
Potenza - booster (W)	1400 (da 50 a 220°)	-
INFORMAZIONI TECNICHE		
Supporto	-	-
Griglie lavabili in lavastoviglie	-	-
Potenza collegamento elettrico (kW)	2,8	3
Potenza gas totale (Watt)	-	-
Tensione (V)	220-240	220-240
Frequenza (Hz)	50/60	50/60
Corrente (A)	12	13
Dimensioni del prodotto AxLxP (mm)	60x380x510	60x380x510
Dimensioni del prodotto imballato AxLxP (mm)	190x445x575	190x445x575
Peso netto/lordo (kg)	9.9/11.8	6/7
ACCESSORI		
Accessori inclusi	-	-





CAPPE

Una ventata di aria fresca

*Pensiamo che nella tua cucina
dovrebbe essere presente un unico odore:
il profumo della tua ispirazione.*



DOWNDRAFT



A ISOLA

*Incredibilmente belle,
sorprendentemente silenziose*

*Le cappe KitchenAid sono al tempo stesso elettrodomestici all'avanguardia
e vere icone del design. Realizzate con materiali di prima qualità,
attirano lo sguardo sul luogo in cui si svolge l'azione.
Le cappe downdraft KitchenAid sono un sapiente mix
di design e performance.*



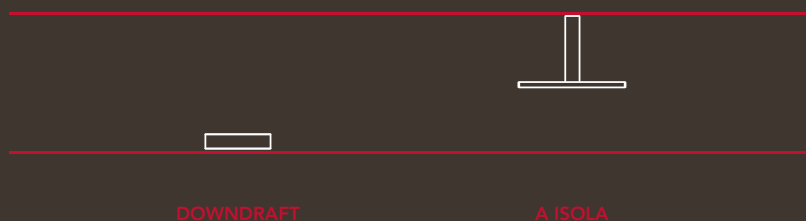

DESIGN

Lavorazione artigianale, materiali di qualità, design intramontabile e massima attenzione ai dettagli contraddistinguono ancora oggi le cappe KitchenAid. Il loro design unico e distintivo aggiunge un tocco di eleganza a qualsiasi cucina.

MASSIMA POTENZA GRAZIE ALL'ASPIRAZIONE PERIMETRALE

Questa ingegnosa tecnologia estrae i fumi lungo i bordi della cappa invece che dalla parte centrale, muovendo rapidamente l'aria per un migliore filtraggio dei grassi e una maggiore silenziosità rispetto agli aspiratori tradizionali.

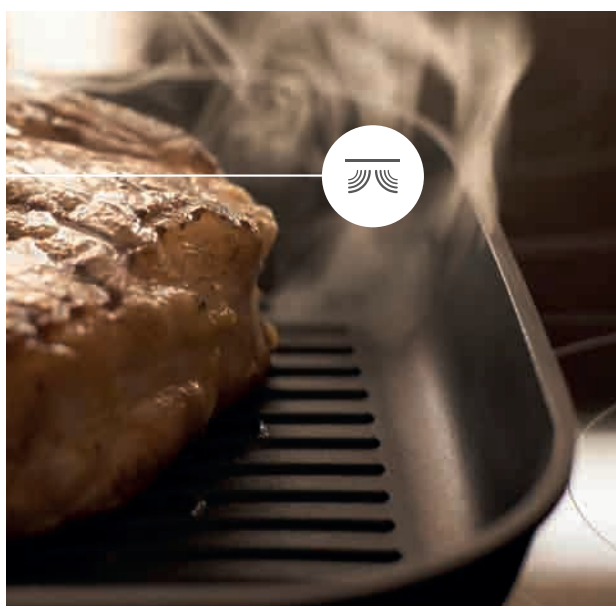

EASY TO CLEAN

Le cappe KitchenAid sono realizzate in acciaio inox di alta qualità e si puliscono facilmente e in breve tempo.

DOWNDRAFT



MOVIMENTI AUTOMATICI

La cappa non occupa spazio prezioso e il piano cottura può essere sistemato dove tu desideri. Totalmente integrata nel top, la cappa downdraft scivola fuori quando è attivata tramite il pannello di controllo touch ed è invisibile quando non è in uso.

3 VELOCITÀ DI ASPIRAZIONE + BOOSTER

Con una potente ventola a tre velocità e un'opzione booster, la cappa aspira facilmente tutti i vapori e i fumi prodotti in ogni occasione.



CAPPA A ISOLA



PANNELLO DI CONTROLLO TOUCH MANOPOLA CON ILLUMINAZIONE A LED

Facile da utilizzare, la luce a LED viene attivata con un semplice gesto e illumina l'area di cottura.

KEBDS 90020

CAPPA DOWNDRAFT 90 CM



CARATTERISTICHE PRINCIPALI

Estetica DownDraft
Comandi Touch
Finitura acciaio inox Easy to Clean
3 impostazioni di velocità + Booster
Modalità ricircolo dell'aria
Sistema di aspirazione perimetrale
1 filtro antigrasso in alluminio lavabile in lavastoviglie
2 filtri odori

ACCESSORI

Filtro a carbone CHF 15/1 opzionale

10 anni di garanzia sui ricambi e collaudo gratuito -
registrazione necessaria

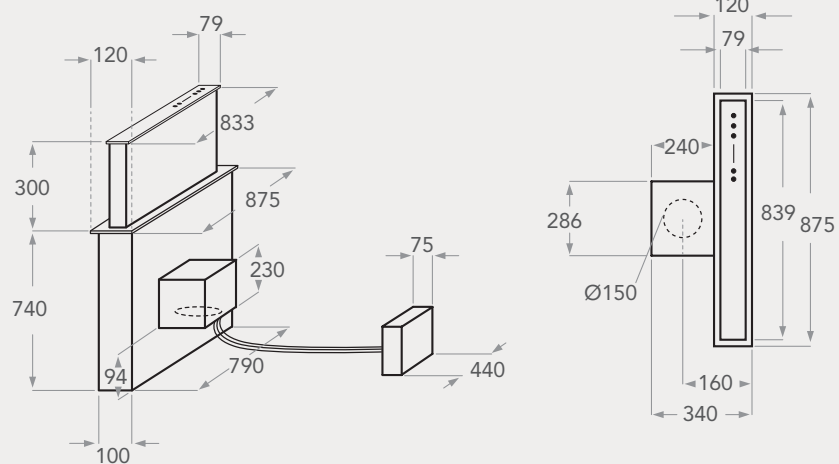

KEIPP 12020

CAPPA A ISOLA 120 CM



CARATTERISTICHE PRINCIPALI

Estetica Cappa a T- Island Professional
Comandi Manopola centrale
Finitura acciaio inox Easy to Clean
3 impostazioni di velocità + Booster
Modalità ricircolo dell'aria
Sistema di aspirazione perimetrale
1 filtro antigrasso in alluminio lavabile in lavastoviglie
2 filtri odori

ACCESSORI

Filtro a carbone CHF 57 opzionale

10 anni di garanzia sui ricambi e collaudo gratuito -
registrazione necessaria

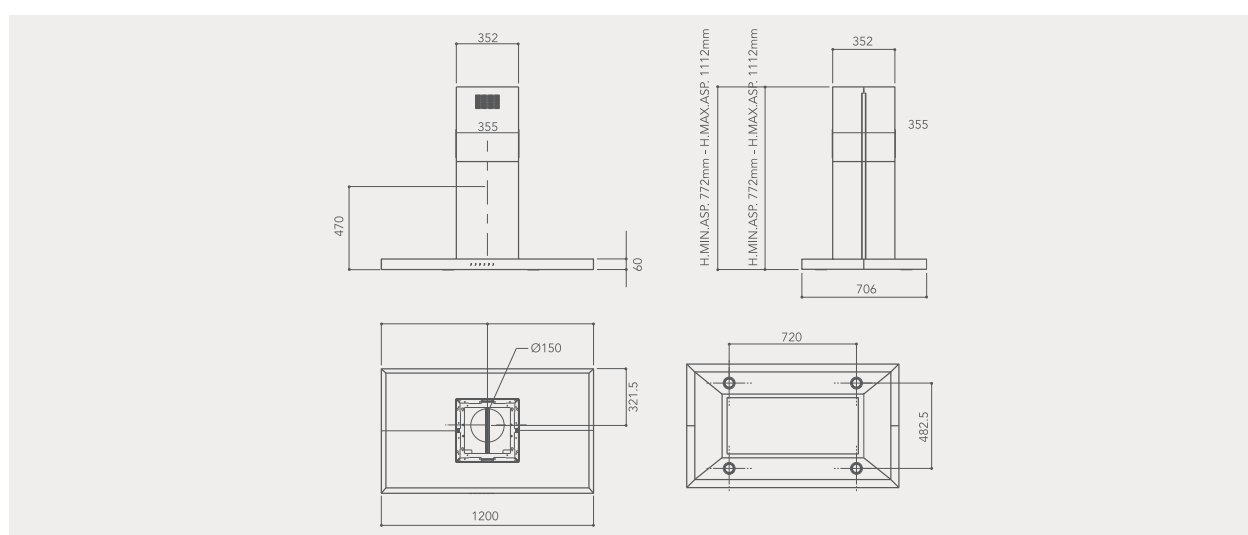

	CAPPA DOWNDRAFT 90 CM	CAPPA A ISOLA 120 CM
	KEBDS 90020	KEIPP 12020
EAN	8003437221613	8003437220951
INFORMAZIONI TECNICHE		
Classe energetica	B	A
Numero lampade e tipo	1 NEON	4 LED
Potenza totale lampade (W)	14	10
Potenza di aspirazione con booster (m ³ /h)	713	779
Velocità di aspirazione max. (m ³ /h)	480	603
Velocità di aspirazione min. (m ³ /h)	175	368
Rumorosità booster (dB(A))	68	72
Rumorosità alla velocità max. (dB(A))	60	66
Rumorosità alla velocità min. (dB(A))	37	56
Tensione (V)	220 - 240	220 - 240
Frequenza (Hz)	50 - 60	50
Potenza collegamento elettrico (W)	289	310
Posizione motore	Nella struttura della cappa	Nel camino della cappa
Motore estraibile	•	No
Numero di motori	1	1
Potenza totale motori (W)	275	300
Modalità aspirazione	Solo ricircolo d'aria	Convertibile
Posizione dell'uscita	Posteriore	Superiore
Consumo energetico annuo (kWh/anno)	68	58
Classe efficienza luminosa	E	A
Classe energetica del filtro antigrasso	E	E
Diametro presa dell'aria (mm)	200	150
Cavo (cm) - Spina	150 - Schuko	150 - Schuko
Dimensioni prodotto in mm (a/l/p)	740x875x120	643x1200x706
Dimensioni prod. imballato in mm (a/l/p)	880x1010x440	815x1295x560
Peso netto (kg)	37	40,8
Peso lordo (kg)	48,5	51,9



FRIGORIFERI E CONGELATORI

Conservare la freschezza con stile

*Sappiamo che è qui dove tutto comincia,
dove l'ispirazione trova i suoi elementi.
I frigoriferi KitchenAid nascono per
mantenere i tuoi cibi freschi, perfettamente
conservati e a portata di mano, pronti per
la tua prossima avventura culinaria.*



FRIGORIFERI E CONGELATORI

VERTIGO + COMBINATI TOTAL NO FROST

COMBINATI TALL 400 + ALTRI COMBINATI

MONOPORTA + 4 PORTE



CANTINE VINO

FRIGORIFERI E CONGELATORI

Freschi, croccanti e perfettamente conservati, in KitchenAid ci prendiamo cura dei tuoi alimenti esattamente come fai tu.





SUBLIME FRESH 0°PLUS



TOTAL NO FROST



CHIUSURA AMMORTIZZATA



DYNAMIC MULTI-TEMPERATURE



MARCHIO
KITCHENAID



CAPACITÀ ECCEZIONALE



ILLUMINAZIONE A LED

TECNOLOGIA SENSOR FRESH

CONTROLLO DELL'UMIDITÀ

RAFFREDDAMENTO RAPIDO

CONGELAMENTO RAPIDO

CASSETTO FRUTTA E VERDURA

IGIENE DEL FILTRO ANTIBATTERICO

Più spazio per idee fresche

Crea lo spazio di cui hai bisogno con i ripiani dinamici e flessibili.



TECNOLOGIA SENSOR FRESH

La tecnologia Sensor Fresh monitora costantemente i livelli di temperatura e di umidità all'interno del frigorifero. Se la porta viene lasciata aperta o mentre sistemi la spesa, avverte il cambiamento della temperatura e dell'umidità e immette rapidamente aria fredda per ripristinare la temperatura corretta e il livello di umidità ottimale.



SUBLIME FRESH 0° PLUS

È uno speciale sistema di raffreddamento dotato di sensori di temperatura. Nel cassetto la temperatura è compresa tra -2 °C e +2 °C e il livello di umidità nello scomparto viene regolato automaticamente di conseguenza. Sublime Fresh 0° offre le condizioni migliori per conservare formaggi e carni, mantenendo l'insalata e gli ortaggi a foglia verde freschi come al momento dell'acquisto.

TECNOLOGIA A LED

La tecnologia a LED garantisce un'illuminazione duratura e che non richiede manutenzione.



TECNOLOGIA TOTAL NO FROST

Questo sistema controlla la circolazione dell'aria fredda nel frigorifero, mantenendo il livello di umidità ideale ed evitando la formazione di condensa o di ghiaccio sugli alimenti e sulle superfici interne.



SISTEMA A CHIUSURA AMMORTIZZATA

Tutti i cassetti si chiudono ogni volta dolcemente e senza rumore con un semplice tocco.

INTERNI PREMIUM

Legno di quercia stagionato, vetro di alta qualità e acciaio cromato sono i materiali scelti per due nuovi magnifici accessori per il tuo frigorifero: un ripiano e un porta formaggio che incarnano l'amore di KitchenAid per il design, la funzionalità e la versatilità.

GRANDE CAPACITÀ
VERTIGO

*Grande
dentro e fuori*



Quercia stagionata, vetro di alta qualità e acciaio cromato sono i materiali scelti per questi due nuovi accessori nei frigoriferi KitchenAid: un ripiano e un contenitore per i formaggi che racchiudono tutto il nostro amore per il design funzionale, versatile e bello da guardare.

Creare e gestire lo spazio nel frigorifero non è mai stato così facile. I ripiani possono essere comodamente divisi e sistemati a qualsiasi altezza, trasformando l'interno in uno spazio versatile e ben organizzato, al tempo stesso estremamente pratico e progettato per soddisfare ogni tua esigenza.

TOTAL NO-FROST

Il sistema Total No-Frost dei frigoriferi Vertigo è completamente automatico, in modo che tu non debba mai sbrinare il frigorifero, lo scomparto Sublime Fresh 0° o il cassetto multi-temperatura. Inoltre Total No-Frost raffredda in breve tempo il frigorifero, che torna ancora più rapidamente alla temperatura ottimale anche dopo che la porta è stata aperta.

MACCHINA DEL GHIACCIO AUTOMATICA

I modelli della gamma del freddo Vertigo sono dotati di una macchina del ghiaccio completamente automatica, collegata direttamente all'acqua domestica, mentre un sistema filtrante integrato garantisce che i cubetti di ghiaccio siano sempre inodori e insapori.

RAFFREDDAMENTO E CONGELAMENTO RAPIDO

Dopo aver fatto la spesa, vuoi che i cibi che hai acquistato si raffreddino rapidamente perché possano conservarsi più a lungo. La speciale funzione Shopping riduce la temperatura semplicemente premendo un tasto, portando in breve tempo e in sicurezza grandi quantità di alimenti alla giusta temperatura.

SISTEMA EVEN AIRFLOW

Il sistema Even Airflow distribuisce l'aria fredda in maniera uniforme garantendo la corretta ventilazione di ogni scomparto. Ciò consente di mantenere una temperatura omogenea in tutti gli scomparti, creando l'ambiente ideale per conservare gli alimenti più a lungo.

CERNIERE A FILO

Le cerniere a filo brevettate consentono l'installazione di tutti i modelli Vertigo a filo con pensili e piani di lavoro per un look elegante e sofisticato, offrendoti una grande flessibilità nella progettazione della tua cucina.

KitchenAid sa quanto è importante che i prodotti resistano all'usura, perciò ogni cerniera è dotata di un movimento autobilanciato che garantisce stabilità e prestazioni eccellenti nel tempo.





SUBLIME FRESH 0° PLUS

Si tratta di uno scomparto a due cassette dotato di uno speciale sistema di raffreddamento e sensori di temperatura. Impostando una temperatura compresa tra $-2\text{ }^{\circ}\text{C}$ e $+2\text{ }^{\circ}\text{C}$, il livello di umidità nello scomparto viene regolato automaticamente di conseguenza. Sublime Fresh 0° PLUS offre le condizioni migliori per conservare formaggi e carni, mantenendo l'insalata e gli ortaggi a foglia verde freschi come appena acquistati.



DYNAMIC MULTI TEMPERATURA

Frigorifero, Sublime Fresh 0° o congelatore: con il menu Vertigo Access decidi tu come utilizzare il Dynamic Multi Temperatura, se come scomparto frigo aggiuntivo, oppure come scomparto Sublime Fresh 0° per avere ancora più spazio per i tuoi prodotti freschi. Inoltre può essere utilizzato anche come freezer, dove sistemare i surgelati o per congelare le tue creazioni in modo da averle sempre a portata di mano.



DOPPIA ZONA DI TEMPERATURA VINO

Vertigo offre molto di più di una semplice cantina per il vino. Grazie al sensore di controllo temperatura e umidità, questo comparto ti consente di conservare e affinare le tue bottiglie più pregiate di vino rosso, che possono invecchiare nelle condizioni ottimali sviluppando tutta la loro fragranza e il loro gusto, proprio come se fossero conservate in una cantina interrata.

SISTEMA ANTIVIBRAZIONI

L'efficace isolamento del compressore garantisce una protezione totale dalle vibrazioni. Il sistema antivibrazioni Vertigo riduce al minimo qualsiasi movimento, creando l'ambiente perfetto per le bottiglie più delicate, perché tu possa conservarle e gustarle quando desideri o stapparle per festeggiare un'occasione davvero speciale.



PROTEZIONE A TRE STRATI

Le cantine vino Vertigo nascono con l'obiettivo di ricreare le condizioni di conservazione tipiche di una cantina interrata, in modo tale che anche il vino più delicato possa mantenere inalterati colore, sapore e corpo. Livelli troppo alti o troppo bassi di luce e temperatura possono danneggiare irrimediabilmente il vino. Per questo KitchenAid ha sviluppato una porta di vetro a tre strati per le cantine vino Vertigo, una barriera efficace contro i raggi UV e le improvvise variazioni della temperatura ambiente.

KCZCX 20901R 1 - KCZCX 20901L 1

FRIGORIFERO CON CONGELATORE INTEGRABILE CON PORTE INOX 90 CM



CARATTERISTICHE PRINCIPALI

Classe energetica F
AxLxP: 205 x 89,9 x 63,5 cm
Capacità netta: 510 L (378 L Frigo + 132 L Freezer)
Illuminazione a LED nel frigo e nel freezer
Silenziosità: 42 db(A)
Display elettronico
5 ripiani di cui 4 regolabili, in vetro con profili Inox
Sublime Fresh 0° Plus: temperatura regolabile e sensori di controllo umidità. Ideale per la conservazione di carne e pesce, frutta e verdura
3 balconcini porta regolabili di cui 1 balconcino portabottiglie
Acciaio Inox

TECNOLOGIE DISTINTIVE

Total No Frost, Sensor Fresh
Macchina del ghiaccio automatica, Dotato di 2 compressori

FUNZIONI

Cassetto **Dynamic Multi Temperatura,** regolabile come:

- a. Vano Freezer (-15°C -22°C)
- b. Vano Frigo (+2°C +18°C)
- c. Vano Vano Sublime Fresh 0° Plus (-2°C +2°C)

Funzione raffreddamento rapido
Funzione congelamento rapido
Modalità vacanza, Modalità Party

INSTALLAZIONE

Cerniere a filo
Per composizione è necessario l'acquisto del Kit di giunzione centrale:

KACLS 00000 - Kit di congiunzione centrale per modelli integrabili con porte inox (argento)

KACLW 00000 - Kit di congiunzione centrale per modelli integrabili pannellabili (bianco)

10 anni di garanzia sui ricambi e collaudo gratuito - registrazione necessaria

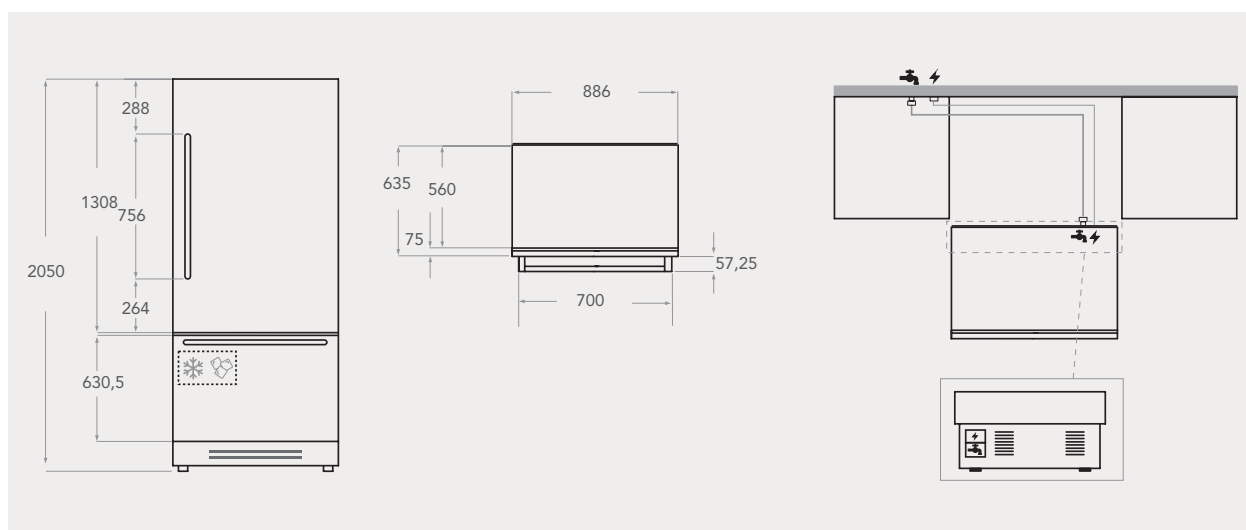

KCZWX 20600R 1 - KCZWX 20600L 1

CANTINA INTEGRABILE CON PORTE INOX 60 CM



CARATTERISTICHE PRINCIPALI

Classe energetica G
AxLxP: 205 x 59,9 x 63,5 cm
Capacità: 72 bottiglie
Capacità netta: 360 L
Illuminazione a LED
Silenziosità: 42 db(A)
Display elettronico LED
12 ripiani in legno quercia
Acciaio Inox

TECNOLOGIE DISTINTIVE

Sensor Fresh
Doppia zona di temperatura vino,
Vetro protettivo a triplo strato, Dotato di 2 compressori

FUNZIONI

2 zone di temperatura:

1. Vano Cantina (+10°C +18°C)
2. Vano Wine Cellar (+4°C +12°C)

INSTALLAZIONE

Cerniere a filo
Per composizione è necessario l'acquisto del Kit di giunzione centrale:

KACLS 00000 - Kit di congiunzione centrale per modelli integrabili con porte inox (argento)

KACLW 00000 - Kit di congiunzione centrale per modelli integrabili pannellabili (bianco)

10 anni di garanzia sui ricambi e collaudo gratuito - registrazione necessaria

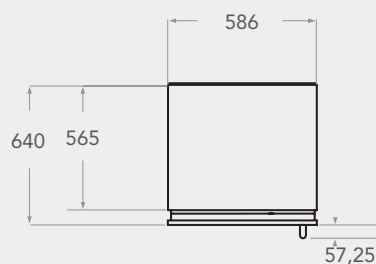
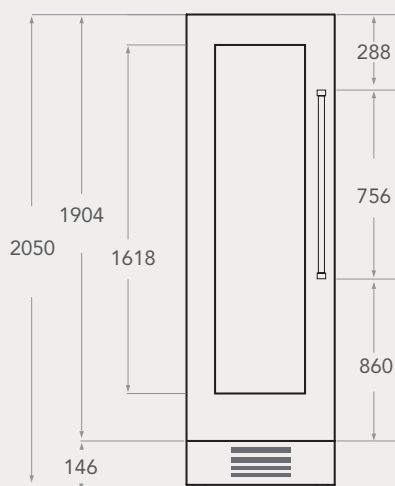

KVCX 20901R 1 - KVCX 20901L 1

FRIGORIFERO COMBINATO INTEGRABILE PANNELLABILE 90 CM



CARATTERISTICHE PRINCIPALI

Classe energetica F
AxLxP: 205 x 89,9 x 63,5 cm
Capacità netta: 510 L (378 L Frigo + 132 L Freezer)
Illuminazione a LED
Silenziosità: 42 db(A)
Display elettronico
5 ripiani di cui 4 ripiani regolabili, in vetro con profili inox
Sublime Fresh 0°Plus: temperatura regolabile e sensori del controllo umidità. Ideale per la conservazione di carne e pesce, frutta e verdura
3 balconcini porta regolabili, di cui 1 balconcino portabottiglie

TECNOLOGIE DISTINTIVE

Total No Frost, Sensor Fresh
Macchina del ghiaccio automatica, Dotato di 2 compressori

FUNZIONI

Cassetto **Multitemperatura**, regolabile come:

- a. Vano Freezer (-15°C -22°C)
- b. Vano Frigo (+2°C +18°C)
- c. Vano Sublime Fresh 0° (-2°C +2°C)

Funzione raffreddamento rapido

Funzione congelamento rapido, Modalità vacanza

INSTALLAZIONE

Cerniere a filo

Per composizione è necessario l'acquisto del Kit di giunzione centrale:

KACLS 00000 - Kit di congiunzione centrale per modelli integrabili con porte inox (argento)

KACLW 00000 - Kit di congiunzione centrale per modelli integrabili pannellabili (bianco)

10 anni di garanzia sui ricambi e collaudo gratuito - registrazione necessaria

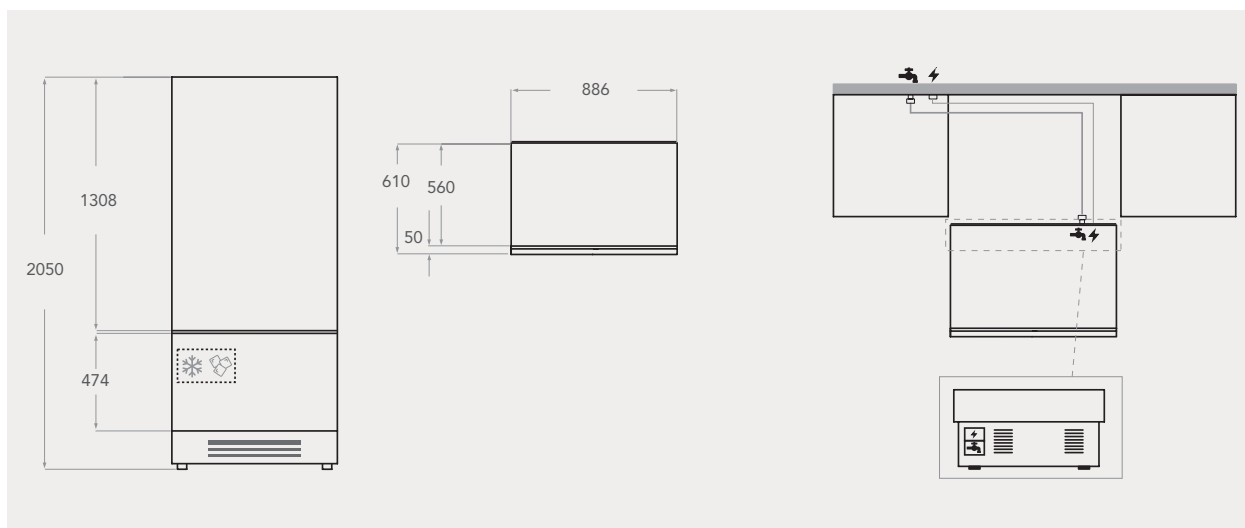

	FRIGORIFERO CON CONGELATORE INTEGRABILE CON PORTE INOX 90 CM	CANTINA INTEGRABILE CON PORTE INOX 60 CM	FRIGORIFERO COMBINATO INTEGRABILE PANNELLABILE 90 CM
	KCZCX 20901R 1 KCZCX 20901L 1	KCZWX 20600R 1 KCZWX 20600L 1	KCVCX 20901R 1 KCVCX 20901L 1

EAN	8003437617621 8003437617614	8003437618062 8003437618048	8003437617638 8003437617645
CARATTERISTICHE PRINCIPALI			
Indicatore porta aperta congelatore / frigorifero	•	•	•
Temperatura / Allarme malfunzionamento	•	•	•
INFORMAZIONI TECNICHE			
Consumo energetico annuo (kwh/anno)	399	195	399
Classe energetica	F	F	F
Tensione (V)	220-240	220-240	220-240
Frequenza (Hz)	50	50	50
Blocco a chiave	No	No	No
Tipo illuminazione	LED	LED	LED
N. sistemi di raffreddamento indipendenti	2	2	2
Sistema di raffreddamento frigorifero	Total No Frost	Total No Frost	Total No Frost
Sistema di ventilazione interna	-	-	-
Sistema di raffreddamento congelatore	Total No Frost	Total No Frost	Total No Frost
Spina	-	-	-
Stop Frost	No	No	No
Low Frost	-	-	-
Sistema installazione porta	-	-	-
Tipo di cerniera	Speciale - a filo - destra	Speciale - filo - a sinistra	Speciale - filo - a destra
Rumorosità	42	42	42
Classe di rumorosità	D	D	D
Termostato frigorifero / congelatore	Digitale	Digitale	Digitale
Autonomia senza energia elettrica (h)	18	18	18
Prestazioni (numero di stelle)	****	****	****
Intervallo temperatura ambiente (°C)	10 - 43	10 - 43	10 - 43
Potenza collegamento elettrico (W)	367	240	367
Tipo di gas all'interno del circuito	R600a	R600a	R600a
Profondità con porta aperta a 90° (mm)	1470	1470	1470
Lato-parete con apertura porta a 90° (mm)	80	80	80
Ventilazione prodotto	Nello zoccolo, o sotto l'elettrodomestico	Nello zoccolo, o sotto l'elettrodomestico	Nello zoccolo, o sotto l'elettrodomestico
Piedini regolabili	-	-	-
Capacità utile zona frigorifero (L)	496	-	496
Capacità lorda zona frigorifero (L)	per la NEL il lordo non si dichiara	per la NEL il lordo non si dichiara	per la NEL il lordo non si dichiara
Capacità utile zona congelatore (L)	131	-	131
Capacità lorda zona congelatore (L)	per la NEL il lordo non si dichiara	-	per la NEL il lordo non si dichiara
Capacità netta scomparto per cibi delicati (L)	128	-	128
Capacità netta zona cantina (L)	-	360	-
Capacità frigorifero (bottiglie)	-	72	-
Dimensioni prodotto in mm (a/l/p)	2050x887x600	2050x599x600	2050x887x575
Dimensioni prod. imballato in mm (a/l/p)	2230x950x800	2230x750x800	2230x950x800
Dimensioni incasso in mm (a/l/p)	2064/2075x900x605	2064/2075x750/900x 605	2064/2075x900x605
Peso netto (kg)	210	165	210
Peso lordo (kg)	230	185	230

COMBINATO TOTAL NO FROST

*Goditi la libertà
di organizzare
gli ingredienti freschi
per i tuoi capolavori*



Flessibilità è la parola d'ordine del nuovo frigorifero Combinato Total No Frost di KitchenAid.

Progettato pensando alle esigenze e alle abitudini di chi ama creare in cucina, offre un'ampia gamma di soluzioni e accorgimenti non solo per conservare gli alimenti, ma anche per organizzarne la distribuzione in rapporto a quantità e dimensioni seguendo il flusso creativo di ogni aspirante chef. Dalla Dynamic Management Suite completamente personalizzabile dotata di accessori flessibili,

ai cassetti speciali per conservare al meglio gli alimenti, quali la Dynamic Fresh Zone e i suoi 3 livelli di temperatura per tipologie di alimenti specifiche. Il nuovo frigorifero Total No Frost di KitchenAid con Metal Even Air Flow è progettato per conservare e mantenere gli alimenti al meglio, soddisfacendo le più grandi aspettative con l'elevata qualità delle sue finiture interne. All'esterno, il sistema Push-to-Open è la soluzione ideale per una perfetta cucina senza maniglie.

DYNAMIC MANAGEMENT SUITE

LA PORTA INTERNA DINAMICA offre la massima libertà nella sistemazione degli articoli, dalle bottiglie più alte ai recipienti più larghi.

IL RIPIANO PIEGHEVOLE consente di riporre i cibi in modo tradizionale, ma può essere piegato a metà o interamente per sistemare qualsiasi alimento o recipiente.

IL PORTABOTTIGLIE FLESSIBILE è un accessorio incredibilmente versatile: può essere infatti usato come un ripiano tradizionale.

3 CASSETTI SPECIALI* dove riporre gli alimenti specifici secondo le necessità.

VASCHETTA FAST FIND situata nella parte superiore del vano freezer permette di identificare più velocemente gli alimenti più utilizzati.



TOTAL NO FROST CON SISTEMA METAL EVEN AIR FLOW

Total No Frost è completamente automatico ed evita la formazione del ghiaccio nella cavità del congelatore e della condensa in quella del frigorifero. Il sistema Metal Even Airflow distribuisce uniformemente l'aria fredda per mantenere la temperatura omogenea in tutti gli scomparti, creando l'ambiente ideale per conservare gli alimenti più a lungo.

**FINITURE IN METALLO
DESIGN PULITO
ACCESSORI ELEGANTI
SISTEMA PUSH-TO-OPEN,
LA SOLUZIONE DI DESIGN
IDEALE
PER UNA CUCINA SENZA
MANIGLIE**

* Il terzo cassetto è disponibile solo nel modello 20M

CASSETTO DELICATESSEN*

Ulteriore spazio per gli alimenti delicati, come la pasta fresca e i dolci.



DYNAMIC FRESH ZONE

Questo cassetto innovativo è la chiave per conservare al meglio gli alimenti. Dispone di 3 livelli di temperatura, ideali per diverse tipologie di cibo - frutta e verdura, latticini e pesce o carne - per creare un ambiente ottimale personalizzato.



SUBLIME FRESH PRO

Il cassetto Sublime Fresh Pro con controllo dell'umidità mantiene frutta e verdura fresche fino a 15 giorni**.



MAKER'S PAD

Precongela i tuoi alimenti e i tuoi piatti speciali nel Maker's Pad per evitare che i pezzi possano attaccarsi insieme e per mantenerne la consistenza fino al 55%*** in più rispetto al normale processo di congelamento.



* Il cassetto Delicatessen è disponibile solo nel modello 20M.
 ** Basato sulla perdita di peso e l'aspetto visivo, considerando frutta e verdura comune. Test interni.
 *** Test interni condotti confrontando alimenti congelati

secondo la procedura tradizionale in una busta di plastica nel vassoio Fast Find sprovvisto di pad in alluminio e nel pad in alluminio senza la busta di plastica.



NUOVO COMBINATO CON APERTURA "PUSH TO OPEN"

Grazie a questo nuovo sistema di installazione brevettato i frigoriferi possono essere aperti con una semplice pressione sulla porta.

Il nuovo innovativo meccanismo "push to open" è facile da installare anche in porte reversibili e trova una perfetta armonia estetica nelle cucine senza maniglie.



Nuovo combinato con apertura "push to open"

KC20 T632 S P

COMBINATO TOTAL NO FROST 193 CM, LARGO 60 CM CON CERNIERE A TRAINO

Novità



CARATTERISTICHE PRINCIPALI

Classe energetica E

AxLxP: 193,5x54,0x54,5cm

Capacità netta: 280 L (212 L Frigo + 68L Freezer)

Illuminazione Premium con LED

Silenziosità 34 dBa

Display elettronico "touch"

6 ripiani nel comparto frigorifero di cui 3 flessibili; 1 cassetto frutta e verdura; 1 cassetto multi-temperatura; 4 balconcini flessibili; 1 cassetto delicatessen; 1 portabottiglie; 2 cassette e 1 un vassoio nel freezer;

Parete inox

Total no frost

TECNOLOGIE DISTINTIVE

Total no frost

Dynamic fresh zone

Sublime fresh pro

Absolute control

Makers pad

FUNZIONI

Dynamic fresh zone: tre livelli di temperatura (latticini, pesce o carne, frutta e verdura)

Manopola per controllo dell'umidità

Funzione congelamento rapido

Funzione raffreddamento rapido

INSTALLAZIONE

Porte reversibili

Sistema di apertura **push to open**: ideale per installazioni con ante senza maniglia

10 anni di garanzia sui ricambi e collaudo gratuito - registrazione necessaria

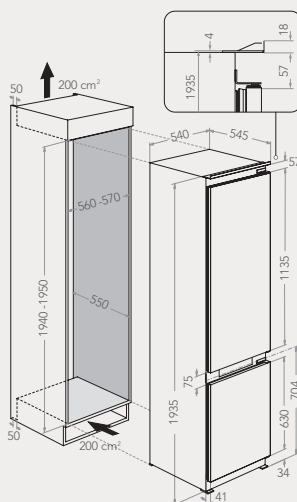

Nuovo combinato con apertura "push to open"

KC18 T632 S P

COMBINATO TOTAL NO FROST 177 CM, LARGO 60 CM CON CERNIERE A TRAINO

Novità



CARATTERISTICHE PRINCIPALI

Classe energetica E
AxLxP: 177,0x54,0x54,5cm
Capacità netta: 250 L (182 L Frigo + 68L Freezer)
Illuminazione Premium con LED
Silenziosità 34 dBA
Display elettronico "touch"
5 ripiani nel comparto frigorifero di cui 3 flessibili; 1 cassetto frutta e verdura; 1 cassetto multi-temperatura; 3 balconcini flessibili; 1 portabottiglie; 2 cassette e 1 un vassoio nel freezer
Parete inox
Total no frost

TECNOLOGIE DISTINTIVE

Total no frost
Dynamic fresh zone
Sublime fresh pro
Absolute control
Makers pad

FUNZIONI

Dynamic fresh zone: tre livelli di temperatura (latticini, pesce o carne, frutta e verdura)
Manopola per controllo dell'umidità
Funzione congelamento rapido
Funzione raffreddamento rapido

INSTALLAZIONE

Porte reversibili
Sistema di apertura **push to open:** ideale per installazioni con ante senza maniglia

10 anni di garanzia sui ricambi e collaudo gratuito - registrazione necessaria

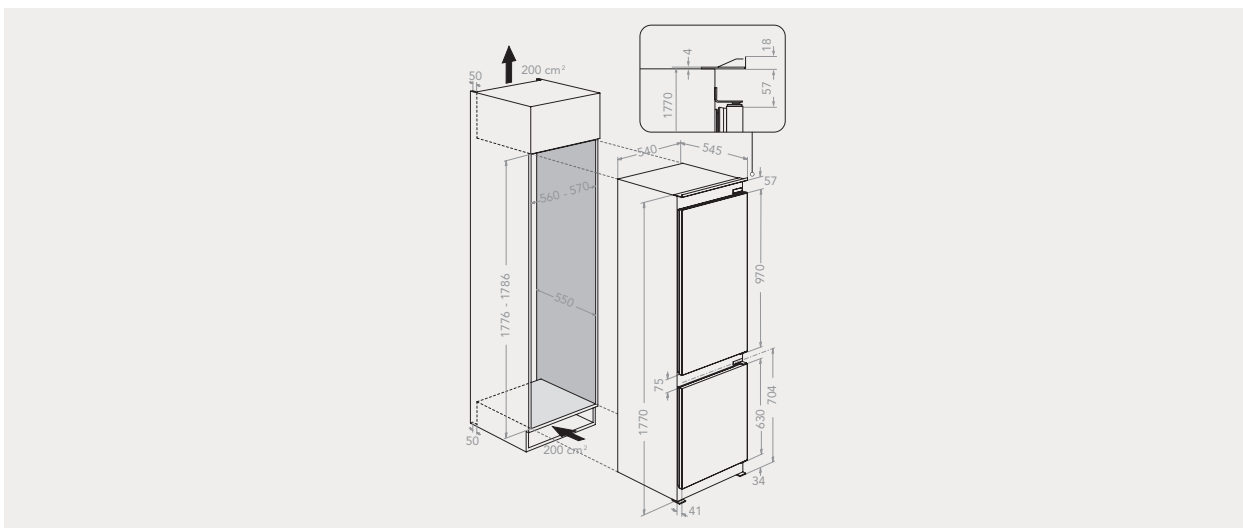

	COMBINATO TOTAL NO FROST 193 CM, LARGO 60 CM CON CERNIERE A TRAINO KC20 T632 S P	COMBINATO TOTAL NO FROST 177 CM, LARGO 60 CM CON CERNIERE A TRAINO KC18 T632 S P
EAN	8003437048043	8003437048036
CARATTERISTICHE PRINCIPALI / FUNZIONI		
Indicatore presenza listeria	-	-
Allarme Porta Aperta	•	•
INFORMAZIONI TECNICHE		
Classe energetica	E	E
Tensione (V)	220-240	220-240
Frequenza (Hz)	50	50
Consumo energetico annuo (Kwh/anno)	222	224
Tipo di illuminazione	Premium LED	Premium LED
Spina	Schuko	Schuko
Sistema di installazione porta	Scorrevole	Scorrevole
Cerniere reversibili	•	•
Tempo di risalita della temperatura (h)	7	7
Capacità congelamento (kg/24 h)	7/24	7/24
Prestazioni (numero di stelle)	****	****
Intervallo temperatura ambiente (°C)	10 - 43	10 - 43
Potenza collegamento elettrico (W)	180	180
Livello rumorosità (dBA re 1 pW)	34	34
Classe di rumorosità	B	B
Tipo di gas all'interno del circuito	R600a	R600a
Capacità utile zona frigorifero (L)	212	182
Capacità utile zona congelatore (L)	68	68
Capacità utile totale (L)	280	250
Capacità lorda totale (L)	280	250
Dimensioni prodotto in cm (a/l/p)	193,5x54,0x54,5	177,0x54,0x54,5
Dimensioni prod. imballato in cm (a/l/p)	200,0x58,0x60,8	184,0x58,0x60,8
Peso netto (kg)	68	65
Peso lordo (kg)	70	67
Sistema di raffreddamento frigorifero	Total No Frost	Total No Frost

**FRIGORIFERI
TALL 400
75 CM**



Il frigorifero Tall 400 nasce per garantire la massima versatilità nella tua cucina. Largo 75 cm e alto 193 cm, offre un'ampia capacità netta di 400 litri. Dotato di cassetto Delicates e tecnologia per il

controllo dell'umidità, gestisce la temperatura nella zona frigorifero e nel congelatore in modo intelligente, mentre gli interni unici e i magnifici accessori in legno aggiungono un tocco di raffinatezza.



GRANDE CAPACITÀ

Il frigorifero alto 193 cm e largo 70 cm adatto al mobile da 75 cm offre 400 L di capacità ed extra freschezza.

TECNOLOGIA SENSOR FRESH

Monitorando costantemente la temperatura e il livello d'umidità all'interno del frigo, quando la porta viene lasciata aperta o dopo aver riempito il frigo con la spesa settimanale, la tecnologia registra i cambiamenti nella temperatura e nel livello di umidità e mette rapidamente in circolo aria fredda per ripristinare la temperatura corretta e il livello di umidità ottimale.

TECNOLOGIA STOP FROST

Permette di sbrinare facilmente il freezer. Un vassoio in alluminio posto nella parte superiore del freezer è in grado di convogliare la maggior parte della brina che si forma all'interno della cavità del freezer. È sufficiente passare il vassoio Stop Frost sotto l'acqua per sbrinare il freezer.

SUBLIME FRESH 0°

Sublime Fresh 0° è un cassetto studiato appositamente per mantenere una bassa temperatura e una giusta umidità al fine di conservare più a lungo gli alimenti freschi.



NUOVO COMBINATO CON APERTURA "PUSH TO OPEN"

Grazie a questo nuovo sistema di installazione brevettato i frigoriferi possono essere aperti con una semplice pressione sulla porta.

Il nuovo innovativo meccanismo "push to open" è facile da installare anche in porte reversibili e trova una perfetta armonia estetica nelle cucine senza maniglie.



Nuovo combinato con apertura "push to open"

KCBDR 20701 2 P

COMBINATO TALL 400 PLUS 193 CM, LARGO 75 CM CON CERNIERE A TRAINO



CARATTERISTICHE PRINCIPALI

Classe energetica: E
AxLxP: 193,5 x 69 x 54,5 cm
Capacità netta: 400 L (299 L Frigo - 101 L Freezer)
Illuminazione Led superiore e laterale
Silenziosità: 35 db(A) re 1 pw
Display interno touch

Ventola con filtro antibatterico

5 ripiani nello scomparto frigo di cui 3 regolabili
4 balconcini regolabili nella porta frigo
Cassetto Frutta e Verdura con controllo umidità

Sublime Fresh 0°: ideale per la conservazione di carne e pesce

Ripiano Haute Cuisine: Ripiano portabottiglie in legno

Separatore di bottiglie

Portaformaggio

Vassoio portauova

3 cassette nel congelatore

Vaschetta per il ghiaccio

TECNOLOGIE DISTINTIVE

Sistema di raffreddamento frigorifero: Ventilato

Stop Frost nel congelatore, Tecnologia Sensor Fresh

FUNZIONI

Raffreddamento rapido, Congelamento rapido,
Modalità vacanza

INSTALLAZIONE

Cerniere a traino, Porte reversibili

Sistema di apertura **push to open**: ideale per installazioni con ante senza maniglia

10 anni di garanzia sui ricambi e collaudo gratuito - registrazione necessaria

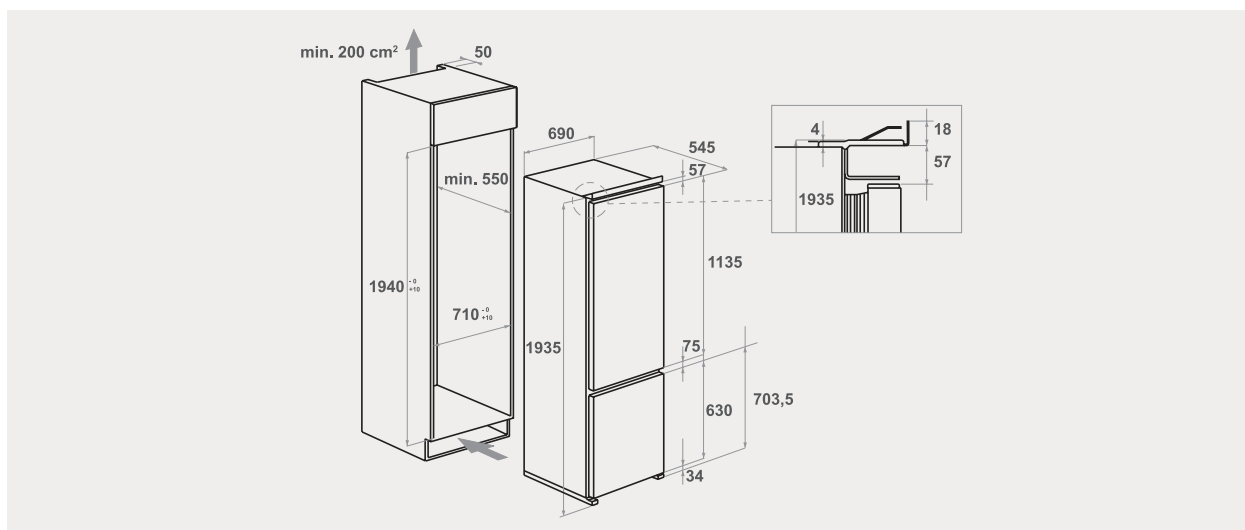

**COMBINATO
TALL 400 PLUS
193 CM, LARGO 75 CM
PUSH TO OPEN (ALTERNATIVA
CERNIERA A TRAINO)
KCBDR 20701 2 P**

EAN	8003437051029
CARATTERISTICHE PRINCIPALI / FUNZIONI	
ENERGY LABEL	
Categoria del modello di apparecchio di refrigerazione per uso domestico ¹⁾	1
Classe di efficienza energetica su una scala da A+++ (bassi consumi) a G (alti consumi)	E
Consumo energetico annuo (Kwh/anno) ²⁾	328
Volume utile scomparto frigorifero (L)	299
Volume utile scomparto freezer (L) ³⁾	101
Numero di stelle scomparto freezer	****
Temperatura scomparto frigorifero (°C)	4
Temperatura scomparto freezer	-18
Tempo di risalita della temperatura (h)	25
Capacità di congelamento in kg/24h	12
Classe climatica: W [classe climatica] ⁴⁾	SN-T
Emissioni di rumore aereo [dB(A) Re 1 pW]	35
Classe di rumorosità	B
CARATTERISTICHE GENERALI	
Comandi elettronici	Elettronico
Display	Touch
Numero compressori	1
Porte reversibili	Destra reversibile
REPARTO FRIGORIFERO	
Sistema di raffreddamento	Slim Fan
Sbrinamento	Automatico
Numero di ripiani	5
Griglia portabottiglie	•
Cassetto Frutta e Verdura	•
Cassetto alimenti delicati (Carne, Pesce e Latticini)	No
Luci LED	Premium LEDs
Active Oxygen 2.0	No
Humidity control - controllo assistito umidità	•
CONTROPORTA FRIGORIFERO	
Numero livelli controporta	4
REPARTO CONGELATORE	
Sistema di raffreddamento	Automatico
Sbrinamento	Manuale (Stop frost)
Totale scomparti	3
Bacinelle ghiaccio	•
Dimensioni prodotto in cm (a/l/p)	193,5x69x54,5
Dimensioni prod. imballato in cm (a/l/p)	201,4x73,2x60,6

¹⁾ (1) Frigorifero con uno o più scomparti per la conservazione di alimenti freschi. (2) Frigorifero con scomparto a temperatura moderata, apparecchio a temperatura moderata e frigorifero cantina. (3) Raffreddatore e frigorifero con scomparto a 0 stelle. (4) Frigorifero con scomparto a 1 stella. (5) Frigorifero con scomparto a 2 stelle. (6) Frigorifero con scomparto a 3 stelle. (7) Frigo-congelatore. (8) Congelatore verticale. (9) Congelatore a pozzetto. (10) Apparecchi di refrigerazione multiuso e di altro tipo.

²⁾ basato sui risultati di prove standard per 24 ore. Il consumo effettivo dipende dalla modalità di utilizzo dell'apparecchio e dal luogo in cui è installato. ³⁾ se l'apparecchio di refrigerazione non possiede scomparti per la conservazione di alimenti congelati indicare "L" al posto del valore e lasciare vuoto lo spazio previsto dal numero di stelle.

⁴⁾ SN = sub-normal, prestazioni inalterate con temperatura esterna compresa tra i 10 e 32°C; N = normal, prestazioni inalterate con temperatura esterna compresa tra 16 e 32°C; ST = sub-tropical, prestazioni inalterate con temperatura esterna compresa tra 16 e 38°C; T = tropic, prestazioni inalterate con temperatura compresa tra 16 e 43°C.

FRIGORIFERI COMBINATI

*Freschi, croccanti e
perfettamente conservati*



Ispirandosi alle cucine professionali, i nuovi frigoriferi combinati da incasso KitchenAid uniscono elementi eleganti e di lusso a una tecnologia all'avanguardia, per conservare i tuoi alimenti con la cura che meritano.

Oltre a mantenere tutto il sapore e la freschezza degli alimenti, questi veri e propri oggetti di design catturano l'attenzione nella tua cucina, mentre gli accessori multifunzionali consentono di sfruttare al meglio il versatile e funzionale spazio interno.



TECNOLOGIA SENSOR FRESH

Monitorando costantemente la temperatura e il livello d'umidità all'interno del frigo, quando la porta viene lasciata aperta o dopo aver riempito il frigo con la spesa settimanale, la tecnologia registra i cambiamenti nella temperatura e nel livello di umidità e mette rapidamente in circolo aria fredda per ripristinare la temperatura corretta e il livello di umidità ottimale.

VENTOLA PRO AIR

La ventola ProAir monitora costantemente la temperatura e l'umidità all'interno del frigorifero creando le condizioni ideali per conservare gli alimenti quattro volte più a lungo.

KCBDR 18600 1

FRIGORIFERO 177 CM, LARGO 60 CM CON CERNIERE A TRAINO



CARATTERISTICHE PRINCIPALI

Classe energetica F
AxLxP: 177 x 54 x 54,5 cm
Capacità netta: 273 L (194 L Frigo - 79 L Freezer)
Illuminazione a LED Premium
Silenziosità: 35 db(A) re 1 pW
Display elettronico

Ventola con filtro antibatterico

5 ripiani nello scomparto frigo di cui 4 regolabili
Cassetto Frutta e Verdura con controllo umidità
3 balconcini regolabili nella porta frigo
Fermabottiglie
Portaformaggio
Vassoio portauova
3 cassette congelatore
Vaschetta per il ghiaccio

TECNOLOGIE DISTINTIVE

Tecnologia di raffreddamento: statico ventitalo
Tecnologia Sensor Fresh

FUNZIONI

Congelamento rapido
Modalità vacanza

INSTALLAZIONE

Cerniere a traino

10 anni di garanzia sui ricambi e collaudo gratuito - registrazione necessaria

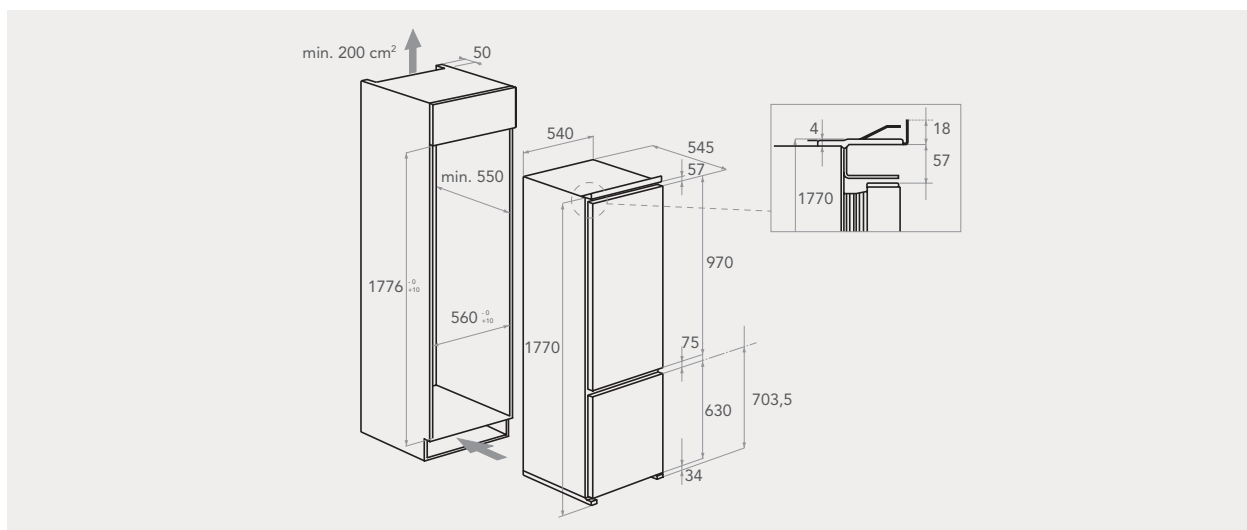

**FRIGORIGERO
COMBINATO
177 CM, LARGO 60 CM
CON CERNIERE A
TRAINO
KCBDR 18600 1**

EAN	8003437046759
CARATTERISTICHE PRINCIPALI / FUNZIONI	
Indicatore presenza listeria	•
INFORMAZIONI TECNICHE	
Classe energetica	F
Tensione (V)	220-240
Frequenza (Hz)	50
Consumo energetico annuo (Kwh/anno)	283
Tipo di illuminazione	Premium LEDs
Spina	Schuko
Sistema di installazione porta	Scorrevole
Cerniere reversibili	•
Tempo di risalita della temperatura (h)	9
Capacità congelamento (kg/24 h)	6/24
Prestazioni (numero di stelle)	****
Intervallo temperatura ambiente (°C)	10 - 43
Potenza collegamento elettrico (W)	140
Livello rumorosità (dBA re 1 pW)	35
Classe di rumorosità	B
Tipo di gas all'interno del circuito	R600a
Capacità netta zona frigorifero (L)	194
Capacità netta zona congelatore (L)	79
Capacità netta totale (L)	273
Capacità lorda totale (L)	274
Dimensioni prodotto in cm (a/l/p)	177x54x54,5
Dimensioni prod. imballato in cm (a/l/p)	184x58x60,8
Peso netto (kg)	50,6
Peso lordo (kg)	52,5
Sistema di raffreddamento frigorifero	Ventilato
Sistema di ventilazione interna	•
Sistema di raffreddamento congelatore	Statico
Stop Frost	-
Low Frost/ Less Frost	-

FRIGORIFERI MONOPORTA



VENTOLA PROAIR

La ventola ProAir monitora costantemente la temperatura e l'umidità all'interno del frigorifero creando le condizioni ideali per conservare gli alimenti quattro volte più a lungo.



TECNOLOGIA SENSOR FRESH

Monitorando costantemente la temperatura e il livello d'umidità all'interno del frigo, questa tecnologia fa circolare aria raffreddata per mantenere il livello delle due sempre ottimale, anche quando la porta del frigorifero resta aperta, conservando il cibo alla perfezione.

TECNOLOGIA PRO FREEZE

Sistema di ventilazione interna che riduce le oscillazioni di temperatura all'interno della cavità.

SHOCK FREEZE

In grado di congelare con estrema rapidità fino a 2 Kg di alimenti freschi.



TECNOLOGIA NO-FROST

Questo sistema controlla la circolazione dell'aria fredda nel frigorifero, mantenendo il livello di umidità ideale ed evitando la formazione di condensa o di ghiaccio sugli alimenti e sulle superfici interne.

CONTROLLO ELETTRONICO CON DISPLAY DIGITALE

SISTEMA SOFT-CLOSING

INTERNI DI PRIMA QUALITÀ

KCBNS 18602 2

FRIGORIFERO MONOPORTA 177 CM CON CERNIERE AUTOPORTANTI



CARATTERISTICHE PRINCIPALI

Classe energetica F
AxLxP: 177,1 x 55,7 x 54,5 cm
Capacità netta 314 L
Illuminazione a LED Premium
Silenziosità: 35 db(A)
Display elettronico
Filtro antibatterico
7 ripiani nello scomparto frigo di cui 4 regolabili
2 Cassetti frutta e Verdura
5 balconcini regolabili nella porta frigo
Ripiano Haute Cuisine: Ripiano portabottiglie in legno
Fermabottiglie
Separatore di bottiglie
Portaformaggio
Vassoio portauova

TECNOLOGIE DISTINTIVE

Tecnologia di raffreddamento: statico ventitalo
Tecnologia Sensor Fresh

INSTALLAZIONE

Cerniere autoportanti, Porte soft closing

10 anni di garanzia sui ricambi e collaudo gratuito - registrazione necessaria

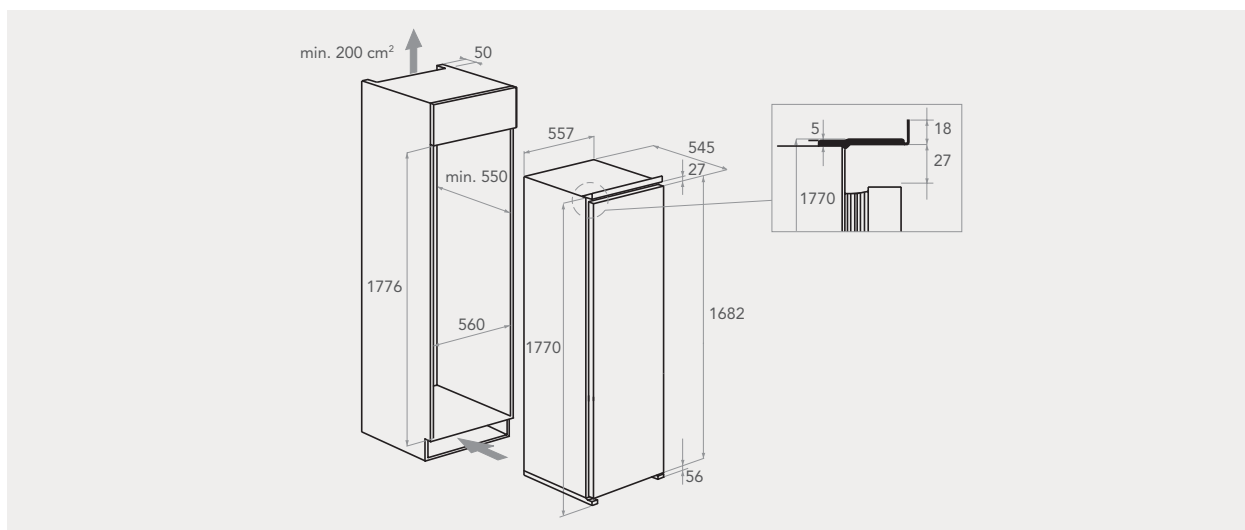

KCBMR 18602 2

FRIGORIFERO MONOPORTA 177 CM CON CERNIERE A TRAINO



CARATTERISTICHE PRINCIPALI

Classe energetica F
AxLxP: 177,1 x 54 x 54,5 cm
Capacità netta 292 L: (262 L Frigo - 30 L Freezer)
Illuminazione a LED Premium
Silenziosità: 35 db(A)
Display elettronico
Filtro antibatterico
5 ripiani nello scomparto frigo di cui 4 regolabili
2 Cassetti frutta e Verdura
5 balconcini regolabili nella porta frigo
Ripiano Haute Cuisine: Ripiano portabottiglie in legno
Fermabottiglie
Separatore di bottiglie
Portaformaggio
Vassoio portauova

TECNOLOGIE DISTINTIVE

Tecnologia di raffreddamento: statico ventitalo
Tecnologia Sensor Fresh

INSTALLAZIONE

Cerniere a traino

10 anni di garanzia sui ricambi e collaudo gratuito -
registrazione necessaria

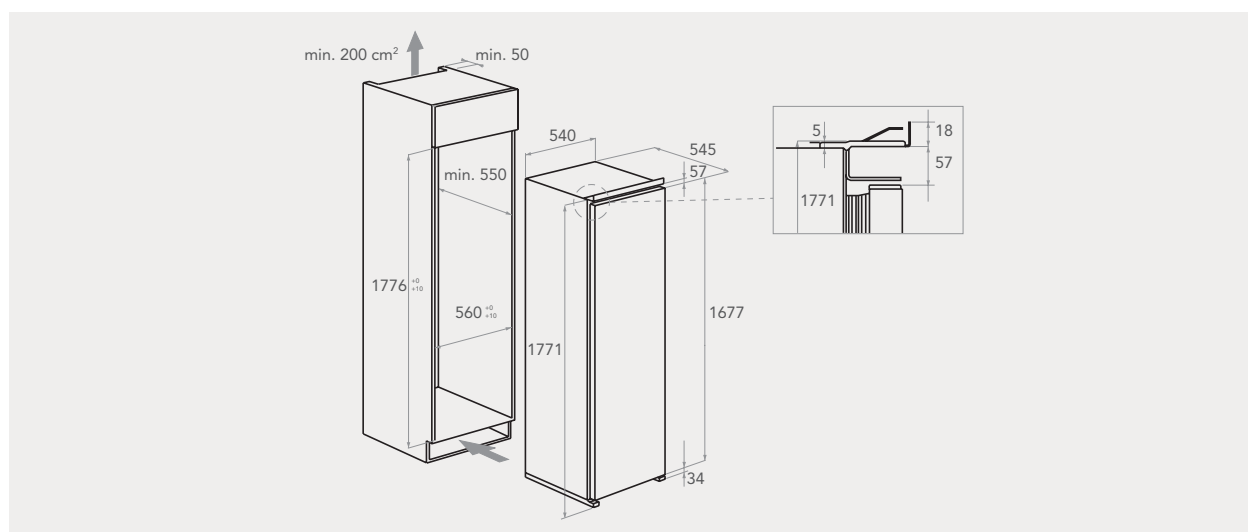

KCBFS 18602 2

CONGELATORE MONOPORTA 177 CM CON CERNIERE AUTOPORTANTI



CARATTERISTICHE PRINCIPALI

Classe energetica: E
AxLxP: 177,1 x 55,7 x 54,5 cm
Capacità netta: 203 L
Illuminazione a LED
Silenziosità: 38 db(A) re 1 pW
Display elettronico
8 cassette nel congelatore
Vaschetta per il ghiaccio

TECNOLOGIE DISTINTIVE

Tecnologia di raffreddamento No Frost

Tecnologia Pro Freeze: sistema di ventilazione che riduce le oscillazioni di temperatura all'interno della cavità
Comparto Shock Freeze: in grado di congelare con estrema rapidità fino a 2 Kg di alimenti freschi

FUNZIONI

Congelamento rapido, Allarme Black out

INSTALLAZIONE

Cerniere autoportanti, Porte soft closing

10 anni di garanzia sui ricambi e collaudo gratuito - registrazione necessaria

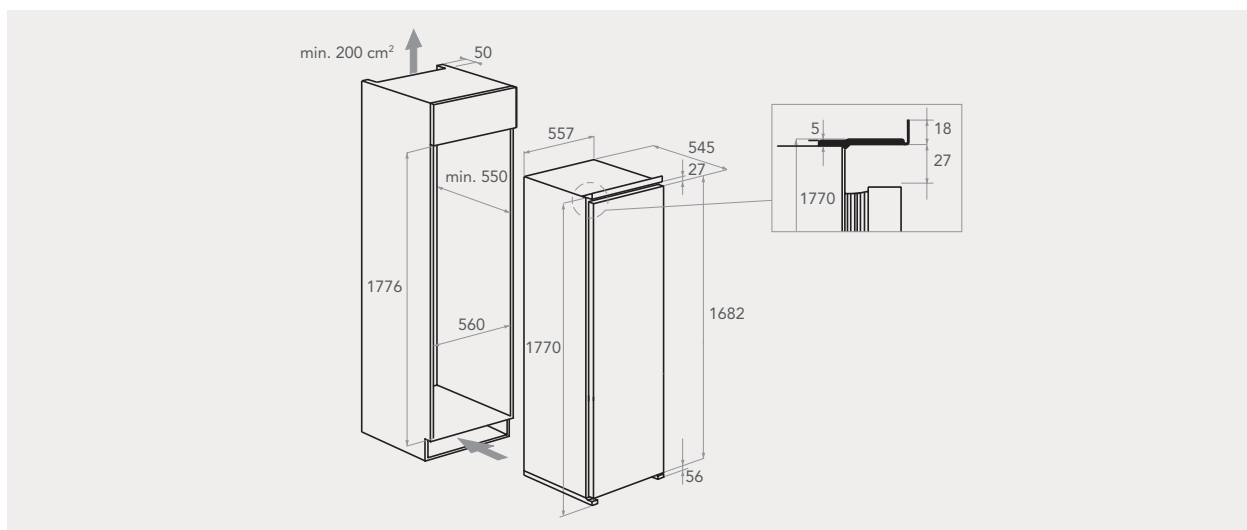

	FRIGORIFERO MONOPORTA 177 CM CON CERNIERE AUTOPORTANTI KCBNS 18602 2	FRIGORIFERO MONOPORTA 177 CM CON CERNIERE A TRAINO KCBMR 18602 2	CONGELATORE MONOPORTA 177 CM CON CERNIERE AUTOPORTANTI KCBFS 18602 2
EAN	8003437047688	8003437047657	8003437047084
CARATTERISTICHE PRINCIPALI / FUNZIONI			
Indicatore presenza listeria	•	•	-
Modalità vacanza	-	•	-
Allarme porta aperta (acustico, non visivo)	-	-	-
INFORMAZIONI TECNICHE			
Classe energetica	F	F	E
Tensione (V)	220-240	220-240	220-240
Frequenza (Hz)	50	50	50
Consumo energetico annuo (kwh/anno)	143	217	233
Sistema installazione porta	Fissa	Scorrevole	Scorrevole
Cerniere reversibili	•	•	•
Tempo di innalzamento temperatura (h) (Congelatore)	16	16	7
Capacità congelamento (kg/24 h)	3/24	3/24	22/24
Prestazioni (numero di stelle)	****	****	****
Temperatura ambiente max. (°C)	43	43	43
Temperatura ambiente min. (°C)	10	10	10
Spina	Schuko	Schuko	Schuko
Potenza congelamento elettrico (W)	130	130	130
Livello rumorosità (dBA re 1 pW)	35	35	38
Classe di rumorosità	B	B	C
Tipo di gas all'interno del circuito	R600a	R600a	R600a
Capacità netta zona frigorifero (L)	314	262	-
Capacità lorda zona frigorifero (L)	316	263	0
Capacità netta zona congelatore (L)	-	30	203
Capacità lorda zona congelatore (L)	0	30	241
Piedini regolabili	-	-	-
Dimensioni prodotto in cm (a/l/p)	177,1x55,7x54,5	177,1x54x54,5	177,1x55,7x54,5
Dimensioni pdt imballato in cm (a/l/p)	184x59,6x60,8	184x58x60,8	184x59,6x60,8
Peso netto (kg)	51	51	58
Peso lordo (kg)	53	53	60

GRANDE CAPACITÀ
FRIGORIFERI
E CONGELATORI
A 4 PORTE

*Scopri lo spazio
in cui ogni ingrediente
è trattato come una star.*



KitchenAid presenta il Combinato in acciaio inox e il Combinato 4 porte in acciaio inox, dalle linee nitide ed eleganti e con caratteristiche e funzionalità che ti permetteranno di accedere a un mondo di nuove possibilità ogni volta che lo apri. Lo spazio congelatore che può diventare uno spazio frigorifero aggiuntivo è progettato per conservare al meglio gli alimenti grazie a oltre 6 livelli di

temperatura preimpostati che rispondono a ogni necessità, mentre i cassetti Fresh Seal consentono di avere frutta e verdura sempre fresche.

Il nuovo Combinato 4 Porte è ricco di dettagli premium all'interno e all'esterno, dagli elementi in simil legno al display LCD a colori da 4,5 pollici, che dà un inconfondibile tocco di stile a qualsiasi cucina.



DYNAMIC MULTI-TEMPERATURE

Uno spazio flessibile all'interno dello scomparto ghiaccio con più di 6 livelli di temperatura preimpostati per creare l'ambiente di conservazione ideale per ogni tipologia di prodotto, dal vino alla frutta, dal gelato alla carne.

Per conservare gli ingredienti indispensabili per ogni ricetta e averli sempre pronti per andare in scena.

10°C PER VINO	4°C PER FRUTTA E VERDURA	0°C PER CARNE E PESCE	-7°C PER I PASTI DI TUTTI I GIORNI	-12°C PER GELATO E DESSERT	-16°C/ -22°C PER CONGELARE
------------------	--------------------------------	-----------------------------	--	----------------------------------	-------------------------------

TECNOLOGIE DI CONSERVAZIONE ALL'AVANGUARDIA

PRESERVA FOOD® CARE SYSTEM

Preserva® Food Care System è una tecnologia innovativa che grazie a tre evaporatori aiuta gli alimenti freschi e congelati a mantenere sapore e consistenza.



SENSOR FRESH

La tecnologia monitora costantemente le variazioni di umidità e temperatura all'interno della cavità per ripristinare rapidamente i livelli ideali.

PURE O3

Questo dispositivo rilascia ossigeno attivo, prevenendo la proliferazione dei batteri all'interno della cavità fino al 99,99%*, migliorando la qualità dell'aria per una migliore conservazione degli alimenti, e riducendo gli odori fino al 49%**.

* Test effettuati, riferimento ISO 22196.

** Test effettuati, riferimento UNI EN 10192:2000 e DIN 10955:2004 su cluster alimentari significativi (formaggio, carne, pesce e verdure).

La % si riferisce al giorno 7. Al giorno 5 la % media è una riduzione del 36%.

SCAFFALATURA FLESSIBILE E REGOLABILE

Uno spazio completamente personalizzabile grazie a 2 cassette Fresh Seal per frutta e verdura, un cassetto Delicatessen per gli alimenti delicati e ripiani regolabili per riporre torte, insalatiere e qualsiasi alimento tu voglia conservare con la massima flessibilità. Per chi vuole sempre il meglio, anche in termini di spazio.



NUOVO DISTRIBUTORE DI GHIACCIO SALVASPAZIO

L'innovativo distributore di ghiaccio per produrre e conservare il ghiaccio è integrato nella porta. Il design compatto offre maggiore spazio all'interno del frigorifero senza occupare i ripiani.

DETTAGLI PREMIUM

Maniglie esterne iconiche progettate per migliorare la presa nella fase creativa, uno speciale sistema di Illuminazione Graduale che dà il tempo di abituarsi comodamente alla luce, rivestimenti interni in platino, vassoi in simil legno per un tocco di eleganza: con l'esclusivo design KitchenAid nessun dettaglio è lasciato al caso.



KCQXX 18900

FRIGORIFERO 4 PORTE, GRANDE CAPACITÀ 90 CM



CARATTERISTICHE PRINCIPALI

Classe energetica F
AxLxP: 1876x908x716
Capacità netta: 592 L (355 L Frigo + 237L Freezer, di cui 108L convertibili anche in frigo)
Illuminazione laterale e graduale
Silenziosità 41 dBA
Display elettronico
1 cassetto delicatessen, 2 cassette frutta e verdura sigillati,
1 ripiano doppio ribaltabile, 1 vassoio estraibile,
2 vassoi freezer estraibili, 1 porta bottiglie
Triple no frost
Scaffalatura flessibile e regolabile
Acciaio inox

TECNOLOGIE DISTINTIVE

Dynamic Multi-Temperature
Preserva® Food care System
Tripla No Frost
Sensor fresh technology
PureO3
Distributore del ghiaccio salvaspazio

FUNZIONI

Dynamic multi-temperature regolabile con più di 6 livelli di temperatura. Congelamento hard (intervallo -16°C to -22°C), Congelamento medio (-12°C) Congelamento soft (-7°C) Carne e pesce (0°C) Frutta e verdura (4°C) Vino (bianco) (10°C)
Funzione raffreddamento rapido
Funzione congelamento rapido

10 anni di garanzia sui ricambi e collaudo gratuito - registrazione necessaria



Nota: Per consentire la completa estrazione dei cassetti interni in caso di installazione a fine composizione, prevedere almeno 35mm dalla parete.

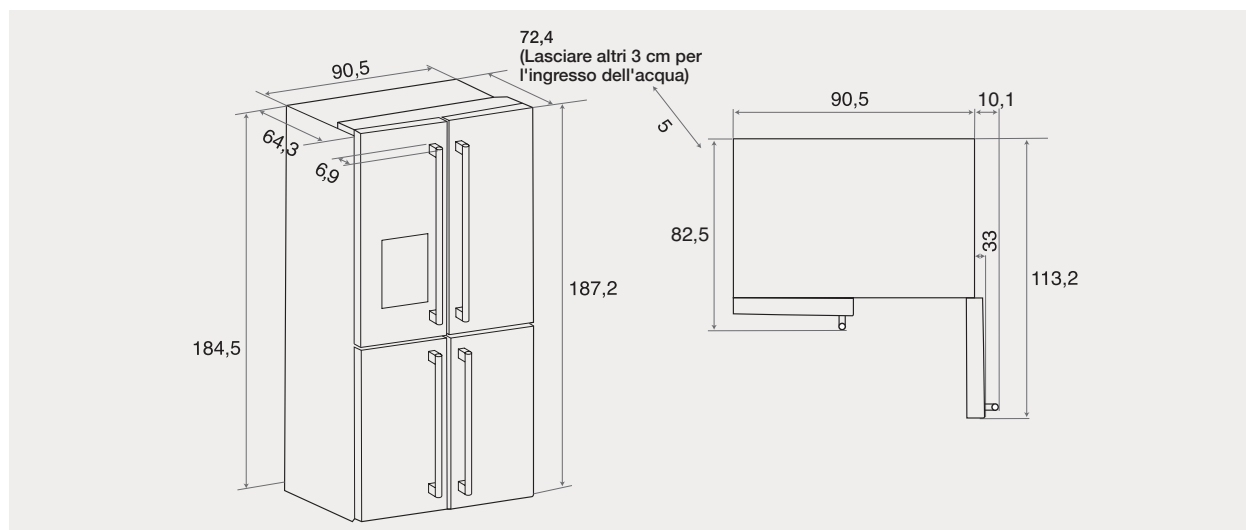

KCQBX 18900

FRIGORIFERO 4 PORTE, GRANDE CAPACITÀ 90 CM



CARATTERISTICHE PRINCIPALI

Classe energetica F
AxLxP: 1876x908x716
Capacità netta: 592 L (355 L Frigo + 237L Freezer, di cui 108L convertibili anche in frigo)
Illuminazione laterale e graduale
Silenziosità 41 dBA
Display elettronico
1 cassetto delicatessen, 2 cassette frutta e verdura sigillati,
1 ripiano doppio ribaltabile, 1 vassoio estraibile,
2 vassoi freezer estraibili, 1 porta bottiglie
Triple no frost
Scaffalatura flessibile e regolabile
Acciaio inox nero

TECNOLOGIE DISTINTIVE

Dynamic Multi-Temperature
Preserva® Food care System
Triplo No Frost
Sensor fresh technology
PureO3
Distributore del ghiaccio salvaspazio

FUNZIONI

Dynamic multi-temperature regolabile con più di 6 livelli di temperatura. Congelamento hard (intervallo -16°C to -22°C), Congelamento medio (-12°C) Congelamento soft (-7°C) Carne e pesce (0°C) Frutta e verdura (4°C) Vino (bianco) (10°C)
Funzione raffreddamento rapido
Funzione congelamento rapido

10 anni di garanzia sui ricambi e collaudo gratuito - registrazione necessaria



Nota: Per consentire la completa estrazione dei cassetti interni in caso di installazione a fine composizione, prevedere almeno 35mm dalla parete.

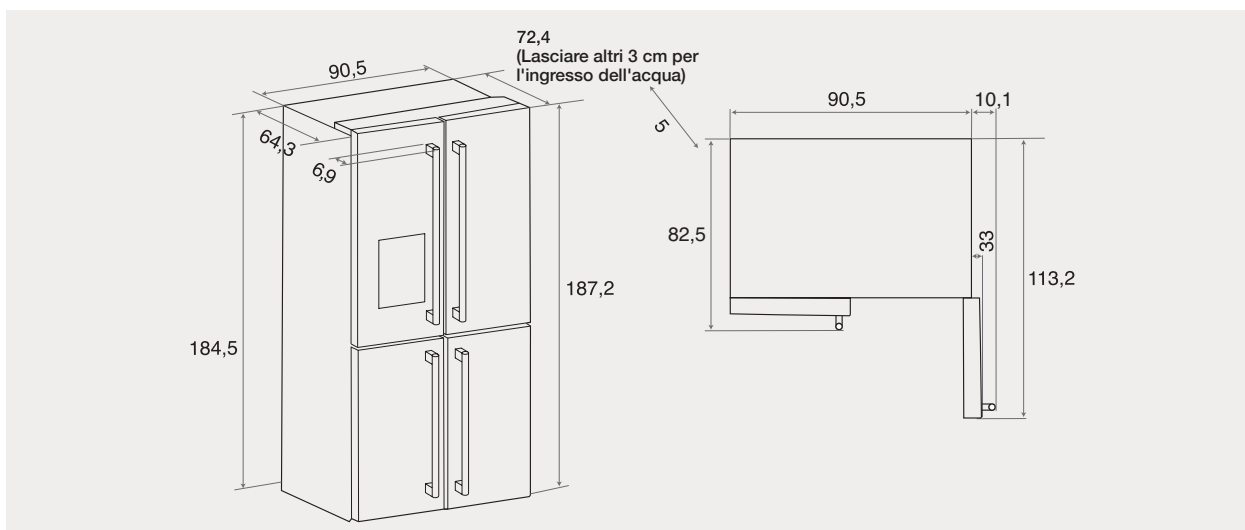

	FRIGORIFERO 4 PORTE, GRANDE CAPACITÀ 90 CM KCQXX 18900	FRIGORIFERO 4 PORTE, GRANDE CAPACITÀ 90 CM KCQBX 18900
EAN	8003437238352	8003437238345
CARATTERISTICHE PRINCIPALI / FUNZIONI		
Indicatore presenza listeria	•	•
INFORMAZIONI TECNICHE		
Classe energetica	F	F
Consumo energetico annuo (Kwh/anno)	435	435
Evaporatore	Triplo evaporatore	Triplo evaporatore
Spina	SHUKO	SHUKO
Tecnologia no frost	Triplo No Frost	Triplo No Frost
Connettività	-	-
Dispenser di acqua e ghiaccio	•	•
Filtro per l'acqua	•	•
Comparto convertibile	•	•
Specifiche del comparto convertibile	Congelamento hard (intervallo -16°C to -22°C), Congelamento medio (-12°C) Congelamento soft (-7°C) Carne e pesc e (0°C) Frutta e verdura (4°C) Vino (bianco) (10°C)	Congelamento hard (intervallo -16°C to -22°C), Congelamento medio (-12°C) Congelamento soft (-7°C) Carne e pesc e (0°C) Frutta e verdura (4°C) Vino (bianco) (10°C)
Preserva® Food care System	•	•
Door in door	No	No
Circolazione d'aria	Multiflow	Multiflow
Parete inox	•	•
Sensore di umidità e temperatura	•	•
Fast Cool	•	•
Fast Freeze	•	•
Vassoio estraibile	1	1
Cassetto frutta e verdura	2	2
Vassoi estraibile freezer	2	2
Porta bottiglie nel freezer	•	•
Capacità utile totale (L)	592	592
Capacità utile zona frigorifero (L)	355	355
Capacità utile zona congelatore (L)	237	237
Livello rumorosità (dBA re 1 pW)	41	41
Classe di rumorosità	C	C
Capacità di congelamento freezer (kg)	8	8
Materiale porta	KAD SS	KAD SS
Colore porta	Inox	Nero
Display	Display LCD nel dispenser	Display LCD nel dispenser
Maniglia	Maniglia esterna KA	Maniglia esterna KA
Illuminazione frigo	Graduale dall'alto e laterale	Graduale dall'alto e laterale
Illuminazione freezer	W 1 Point LED in FC &	LED nel primo cassetto
Altezza (mm)	1876	1876
Profondità (mm)	724 + 68.6 of external handle	724 + 68.6 of external handle
Lunghezza (mm)	908	908
Dimensioni del prodotto imballato (mm)	1991x996x794	1991x996x794
Peso lordo (kg)	176	176
Peso netto (kg)	163	163
Finitura ripiani	Metal insert	Metal insert
Balconcini	•	•

CANTINE VINO

Perfetto, dal vigneto al bicchiere

Il vino è l'amante preferito dell'arte e del buon cibo. Una cantina vino valorizza entrambi, offrendo l'ambiente ideale anche per i vini più delicati







Funzioni professionali

La cantina vino KitchenAid consente di conservare i tuoi migliori vini sfruttando gli stessi livelli di tecnologia e prestazioni che apprezzi nella conservazione, preparazione e cottura dei tuoi piatti.

La conservazione nell'ambiente corretto consente di mantenere e perfino migliorare la qualità del vino. Disponibili in due diverse dimensioni e con un design elegante e distintivo che si sposa perfettamente

con lo stile di qualsiasi di cucina, le cantine vino in acciaio inox KitchenAid conservano i tuoi vini nel rispetto degli standard professionali più elevati.

Le cantine KitchenAid mantengono le tue preziose bottiglie alla temperatura e al livello di umidità ottimali, grazie a un eccellente sistema di ventilazione, e le proteggono dalle vibrazioni e dalla luce solare e dai raggi UV, così dannosi per il vino.

ZONE A DIVERSA TEMPERATURA

Le diverse zone di temperatura in un'unica cantina consentono di conservare ogni tipo di bottiglia alla temperatura ideale.

INTERNI IN LEGNO

Interni in legno ogni cantina vino presenta ripiani in legno di quercia trattato realizzati a mano dai nostri artigiani.

VENTILAZIONE NATURALE

L'aria all'interno della cantina viene costantemente filtrata e viene fatta circolare per assicurarti una conservazione ottimale al riparo da cattivi odori e dalla formazione di muffa.

SCHERMO ANTI-UV

Il vetro anti-UV, proteggendo le bottiglie dalla luce, evita l'ossidazione dei tannini che danneggiano irreparabilmente il vino.

CONTROLLO AUTOMATICO DELL'UMIDITÀ

Un livello igrometrico stabile è fondamentale per conservare bene i vini più pregiati. Per questo le cantine KitchenAid dispongono di uno speciale sensore utile a monitorarne costantemente il livello.

SISTEMA ANTI-VIBRAZIONI

Il sistema anti-vibrazioni riduce i movimenti della cantina, creando un ambiente dove conservare in tutta sicurezza le bottiglie più delicate.



KCBWX 70600R0 - KCBWX 70600L0

CANTINA VINO 70 CM



CARATTERISTICHE PRINCIPALI

Classe energetica G

AxLxP: 68,7 x 56 x 55,5 cm

Capacità: 36 bottiglie

Display elettronico, Illuminazione a LED

5 ripiani in legno

TECNOLOGIE DISTINTIVE

2 zone di temperatura (vini rossi e bianchi)*

intervalli di temperatura 4-18°C

Controllo automatico dell'umidità

Porta con vetro schermato ai raggi UV

FUNZIONI

Easy to Clean

INSTALLAZIONE

Potenza collegamento elettrico 65 W

10 anni di garanzia sui ricambi e collaudo gratuito - registrazione necessaria

*NB Le due temperature non sono selezionabili indipendentemente.

Va impostata la temperatura desiderata nella zona superiore, tenendo ben presente che la temperatura del vano inferiore, una volta raggiunta la temperatura desiderata, sarà più alta di quella impostata di circa 6°C.

DISPOSIZIONE BOTTIGLIE E CONSERVAZIONE



1. STANDARD

36 bottiglie - 100% Coricate - 5 Griglie Utilizzate



2. MASSIMO STOCCAGGIO

46 bottiglie - 48% coricate 52% in piedi

1 griglia utilizzata



3. CONSERVAZIONE

44 bottiglie - 100% Coricate - 1 Griglia Utilizzata



4. SERVIZIO

42 bottiglie - 50% coricate 50% in piedi

3 Griglie utilizzate



5. STOCCAGGIO BOTTIGLIE CHAMPAGNE

24 bottiglie vini coricate & 5 bottiglie Champagne in piedi - 4 griglie utilizzate

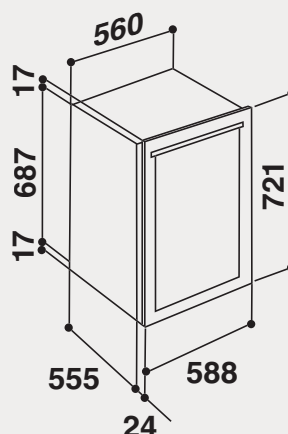
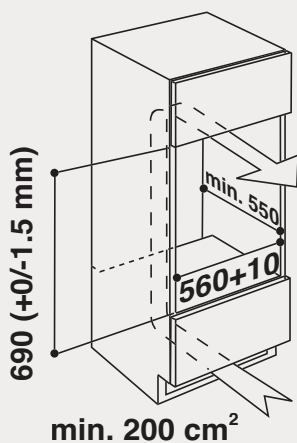

KCBWX 45600

CANTINA VINO 45 CM



**CODICE ORDINABILE FINO AD ESAURIMENTO,
CODICE SUCCESSORE 859991623470 - KCBWX 45600 0**

CARATTERISTICHE PRINCIPALI

Classe energetica G

AxLxP: 45 x 56 x 56 cm

Capacità: 24 bottiglie

Display elettronico, Illuminazione a LED

3 ripiani in legno

TECNOLOGIE DISTINTIVE

1 zona di temperatura: intervallo di temperatura 4°C-18°C

Controllo automatico dell'umidità

Porta con vetro schermato ai raggi UV

FUNZIONI

Easy to Clean

INSTALLAZIONE

Potenza collegamento elettrico 65 W

**10 anni di garanzia sui ricambi e collaudo gratuito -
registrazione necessaria**

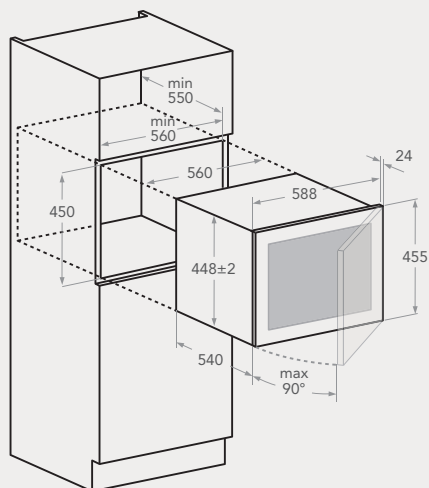

CANTINA VINO 70 CMKCBWX 70600R0
KCBWX 70600L0**CANTINA VINO 45 CM**

KCBWX 45600

EAN	8003437622793 8003437622748	8003437230233
CARATTERISTICHE PRINCIPALI		
Materiale porta	Vetro protettivo anti UV	Vetro protettivo anti UV
Tipo di display	Centaurò Touch	Centaurò Touch
INFORMAZIONI TECNICHE		
Classe energetica	G	G
Sistema installazione porta	Fissa	Fissa
Potenza collegamento elettrico (w)	65	62
Tensione (V)	220-240	220-240
Frequenza (HZ)	50	50
Livello rumorosità (dbA rew pW)	42	45
Temperatura scomparto destinato alla conservazione del vino (°C)	4 - 18	4 - 18
Classe di rumorosità	D	D
Tipo di gas all'interno del circuito	-	-
Piedini regolabili	No	No
Capacità lorda zona cantina (L)	101	66
Capacità netta zona cantina (L)	83	64
Dimensioni prodotto in cm (a/l/p)	68,7x56x55,5	45x56x56
Dimensioni pdt imballato in cm (a/l/p)	78,5x67x71,5	59x56x56
Dimensioni incasso in cm (a/l/p)	69x56,1x56	45x72x68
Peso netto (kg)	39,5	37
Peso lordo (kg)	44	42





LAVASTOVIGLIE

Stoviglie splendenti

*Pronte ad affrontare qualsiasi sfida,
le lavastoviglie KitchenAid sono
veloci, silenziose ed efficienti
e lavano le porcellane più delicate
e i bicchieri con il rispetto
e la cura che meritano.*





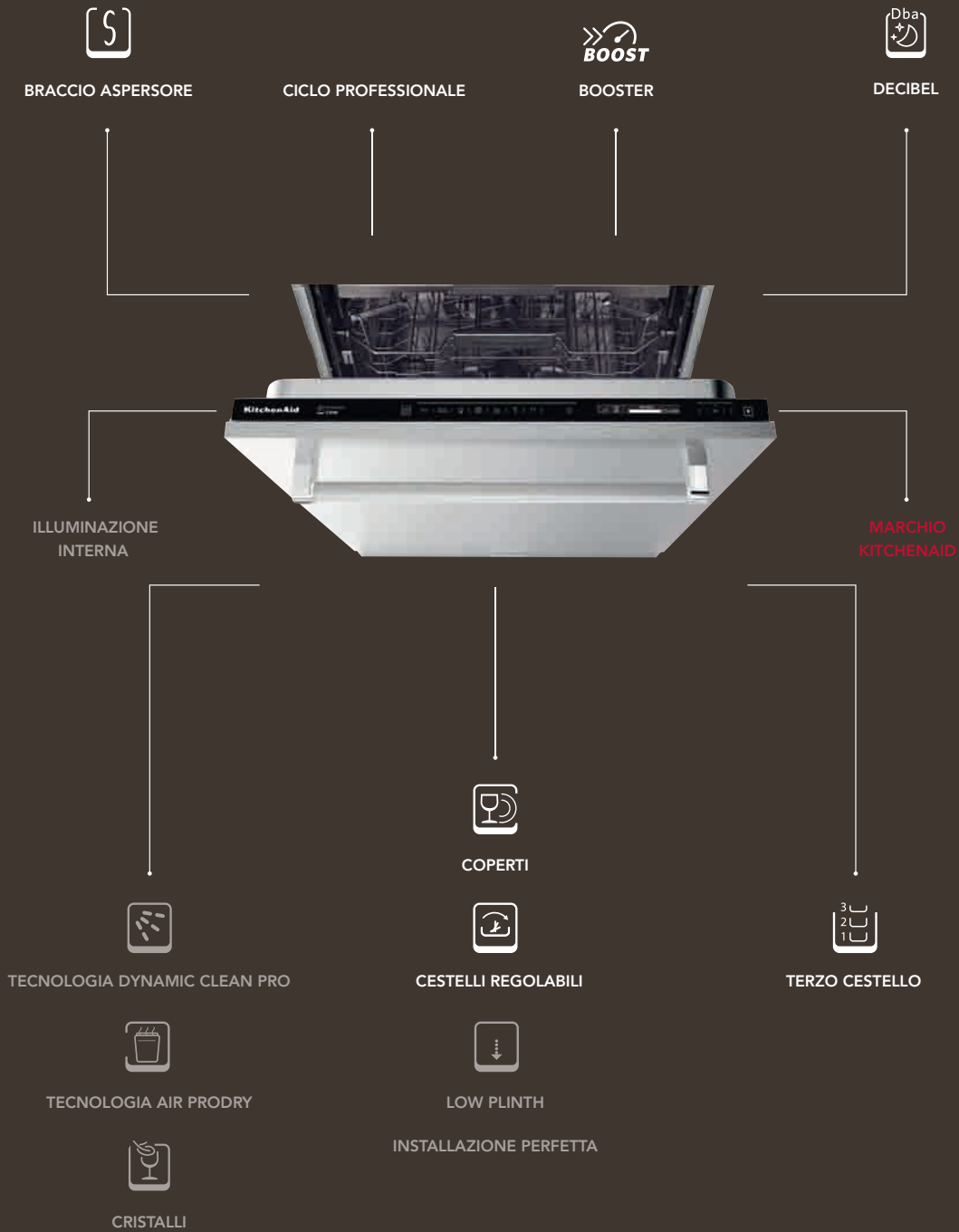



Silenziosa e potente

Risultati professionali

Le lavastoviglie KitchenAid, realizzate ispirandosi alle cucine professionali, sono dotate di una serie di funzionalità innovative e di programmi avanzati per un pulito sempre brillante



INSTALLAZIONE FACILE E PERFETTA

I distanziatori regolabili sulle pareti laterali consentono di centrare con precisione la lavastoviglie all'interno della nicchia, mentre i piedini posteriori regolabili consentono di aggiustare rapidamente l'altezza. Grazie alle cerniere scorrevoli, la porta non scende oltre la massima apertura e consente l'installazione a filo senza dover tagliare lo zoccolo.



INTERNI E BRACCI IRRORATORI IN ACCIAIO INOX

Gli interni e i bracci irroratori in acciaio inox sono garanzia di un'apparecchiatura robusta e affidabile, in grado di resistere all'usura del tempo. Potenti getti d'acqua assicurano risultati eccellenti senza bisogno di mettere in ammollo o sciacquare le stoviglie, risparmiando così acqua e tempo preziosi.



USER INTERFACE INTUITIVA

Il display intuitivo fornisce feedback accurati sui cicli e sulle fasi di lavaggio e informazioni chiare sulla durata del ciclo e sulle opzioni selezionate.

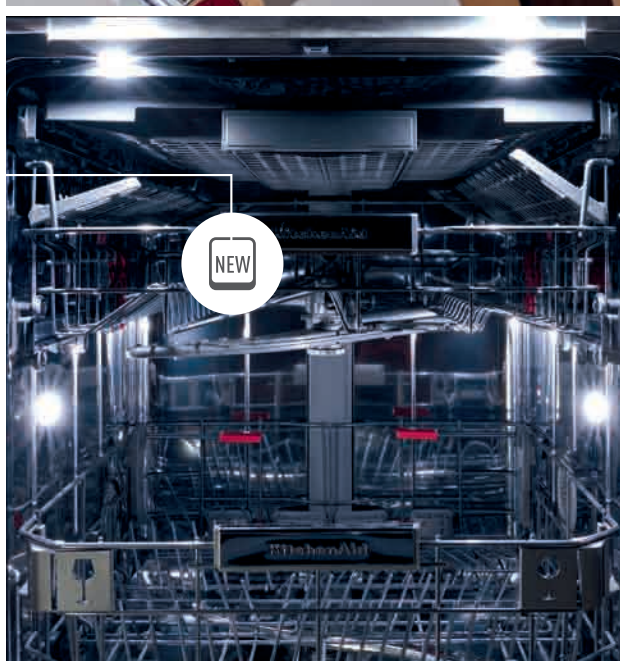

NUOVA ILLUMINAZIONE E ACCESSORI

Le lavastoviglie KitchenAid presentano un sistema di illuminazione a LED avanzato per garantire una migliore visibilità all'interno della vasca e dispongono di una luce che illumina il pavimento di fronte all'elettrodomestico quando sono in funzione.

Il nuovo accessorio specifico fa brillare i bicchieri lavandoli in tutta sicurezza.



AIR PRODRY

Migliori prestazioni di asciugatura con il 15% in meno di energia*. Al termine del ciclo, la lavastoviglie si apre automaticamente con un movimento fluido di pochi centimetri consentendo al flusso d'aria di asciugare le stoviglie in modo del tutto naturale per risultati eccellenti, perfino sulla plastica.

DYNAMIC CLEAN PRO

La nuova tecnologia Dynamic Clean Pro, grazie ai potenti irroratori, permette di ottenere risultati professionali anche contro lo sporco più difficile. Grazie agli irroratori posteriori puoi inoltre posizionare le pentole in verticale così da avere più spazio per i tuoi piatti senza compromessi sui risultati.

OPZIONE BOOST

L'opzione boost riduce fino al 67% i tempi di lavaggio garantendo comunque performance eccellenti.

ILLUMINAZIONE INTERNA A LED

Sistema di illuminazione interna a LED avanzato per una maggiore visibilità.

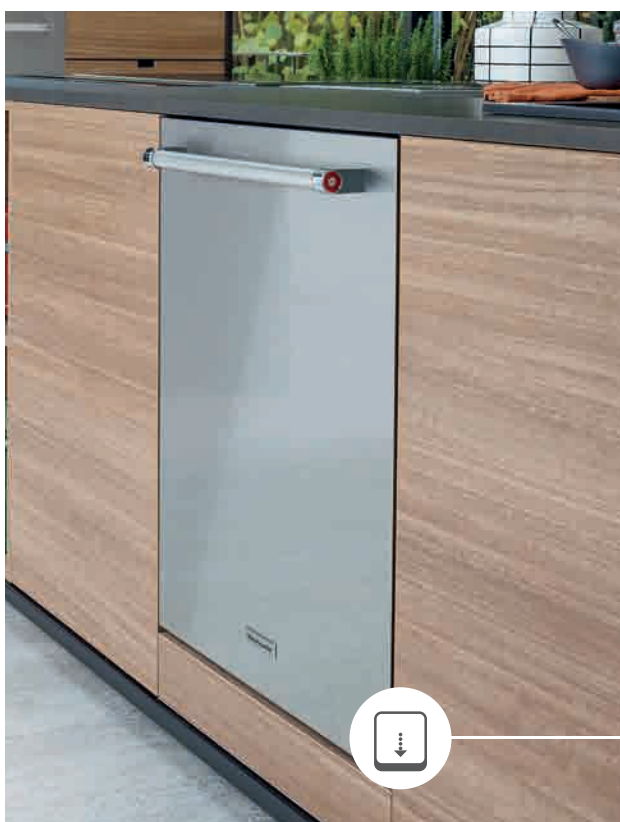

BASSA RUMOROSITÀ

Gli elettrodomestici professionali devono operare in maniera silenziosa. Grazie al basso livello di rumorosità (solo 41 dB), puoi accendere la lavastoviglie e dimenticare che è in funzione.

ZOCCOLO BASSO

Le lavastoviglie con questa caratteristica consentono un'installazione facile ed estremamente dinamica, indicata per cucine moderne, in linea con gli ultimi trend nell'arredamento e caratterizzate da uno zoccolo basso, fino anche a 2 cm.

* risultati basati sulle prestazioni di asciugatura medie e i relativi consumi energetici di una lavastoviglie da incasso KitchenAid con 2 cestelli, Dynamic Sensor e Air ProDry su un carico combinato comprendente plastica, vetro, acciaio e ceramica

rispetto a una lavastoviglie da incasso KitchenAid con 2 cestelli e Dynamic Sensor ma senza Air ProDry. I risultati delle prestazioni di asciugatura possono variare in base al modello di lavastoviglie e al carico.



CICLO PROFESSIONALE

Offre risultati straordinari sullo sporco ostinato in sole 2,5 ore - come le lavastoviglie professionali dei ristoranti.

LUCE DI SEGNALAZIONE DELLO STATO DEL CICLO

Una luce illumina il pavimento di fronte alla lavastoviglie per segnalare quando è in funzione.

CESTELLI REGOLABILI

I cestelli in metallo nella seconda rastrelliera consentono una maggiore flessibilità nel caricare la lavastoviglie. In caso di necessità possono essere utilizzati per tazzine e bicchieri di piccole dimensioni, altrimenti possono essere ripiegati per fare posto a bicchieri di dimensioni standard.

AREA PER UTENSILI

Il terzo cestello presenta un'area per utensili da cucina di grandi dimensioni. Non dovrete più preoccuparvi di come sistemare i mestoli, i cucchiaini e le spatole: KitchenAid ha creato la soluzione ideale, semplice da utilizzare.

PORTABICCHIERI E ACCESSORI

L'indispensabile accessorio portabicchieri fa brillare fino a sei calici da vino.

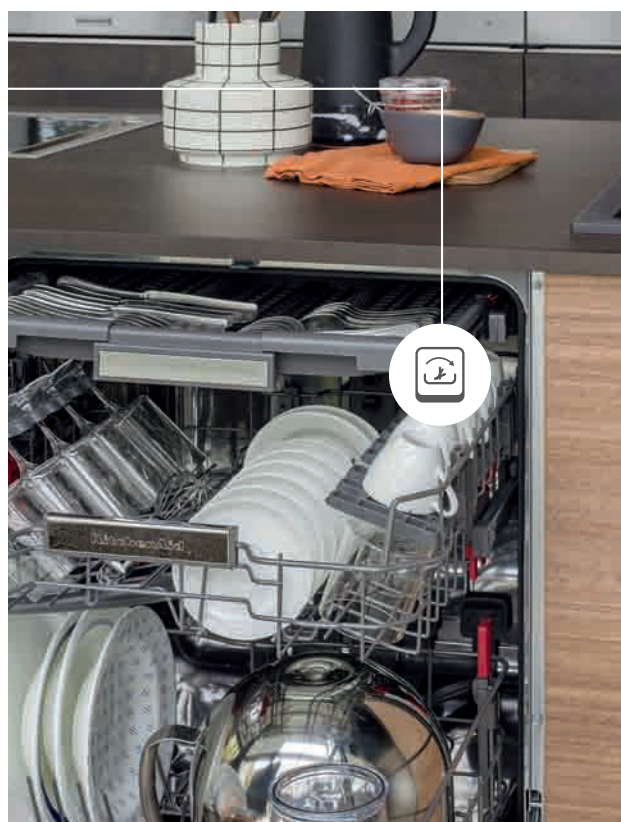

KIF 5041 PLETGS

LAVASTOVIGLIE A SCOMPARSA TOTALE 60 CM ZOCCOLO BASSO



CARATTERISTICHE PRINCIPALI

Air ProDry: sistema di apertura automatica della porta per garantire un'ottimale performance di asciugatura con il 15% in meno di energia

Dynamic Clean Pro

Opzione boost (riduce fino al 67% i tempi di lavaggio)

Dynamic Sensor

Avvio ritardato 24H

MultiZone

Cerniere Sliding - Installazione zoccolo basso (20mm)

Luce di fine ciclo

Glassware: accessorio dedicato alla speciale cura dei bicchieri

CICLI DI LAVAGGIO

11 Cicli di lavaggio:

- Eco 50°C
- Dynamic Sensor
- Ciclo professionale
- Misto
- Lavaggio rapido e asciugatura
- Cristalli
- Fast 30'
- Silenzioso
- Dynamic Hygiene
- Prelavaggio
- Autopulizia

CLASSE ENERGETICA C

ESTETICA

Display LCD con testo

Terzo cesto flessibile

Numero coperti 14

Illuminazione interna con 4 LED

Luce di fine ciclo

Silenziosità 41 dBA

Consumo di acqua (con programma Eco in litri per ciclo di lavaggio): 9,50L

Consumo energetico con programma Eco in kWh per ciclo di lavaggio (EU 2017/1369): 0,746

10 anni di garanzia sui ricambi e collaudo gratuito - registrazione necessaria

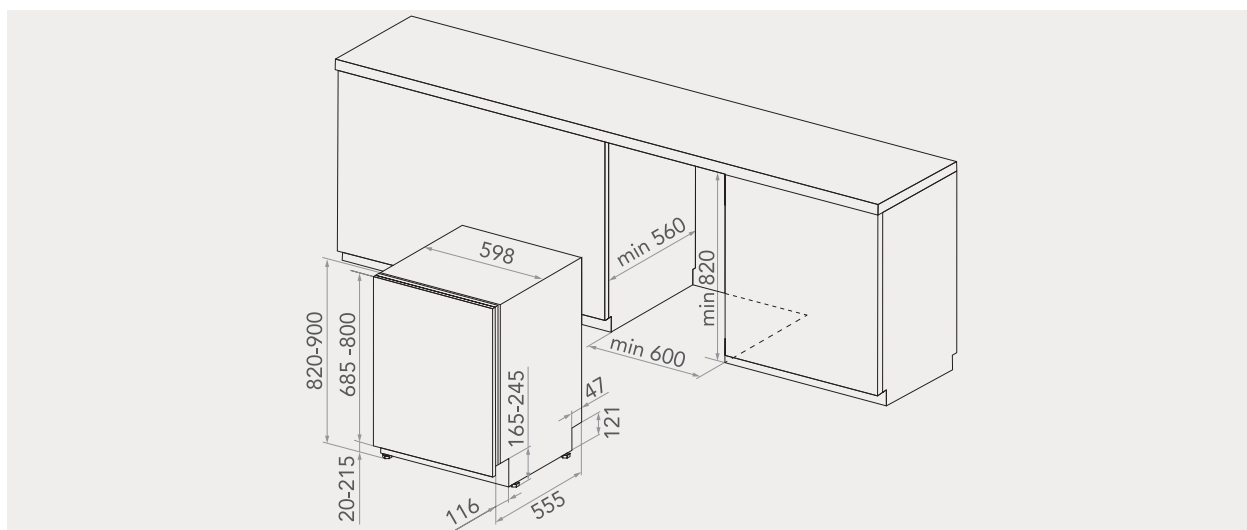

KICO 3T133 PFES

LAVASTOVIGLIE A SCOMPARSA TOTALE 60 CM ZOCCOLO BASSO



CARATTERISTICHE PRINCIPALI

Dynamic Clean Pro

Opzione boost (riduce fino al 67% i tempi di lavaggio)

Dynamic Sensor

Air ProDry

Avvio ritardato 12H

Multizone

Cerniere Sliding - Installazione zoccolo basso

Luce di fine ciclo

Glassware: accessorio dedicato alla speciale cura dei bicchieri

CICLI DI LAVAGGIO

8 cicli di lavaggio:

- Eco 50°
- Dynamic Sensor
- Ciclo professionale
- Lavaggio rapido e asciugatura
- Cristalli
- Fast 30'
- Dynamic Hygiene
- Prelavaggio

ACCESSORI

Cestello portaposate

CLASSE ENERGETICA D

ESTETICA

Display + pulsanti

Terzo cesto fisso

Numero coperti 14

Silenziosità 43 dBA

Luce di fine ciclo

Consumo di acqua (con programma Eco in litri per ciclo di lavaggio) 9,50L

Consumo energetico con programma Eco in kWh per ciclo di lavaggio (EU 2017/1369) 0,848 kWh

10 anni di garanzia sui ricambi e collaudo gratuito - registrazione necessaria

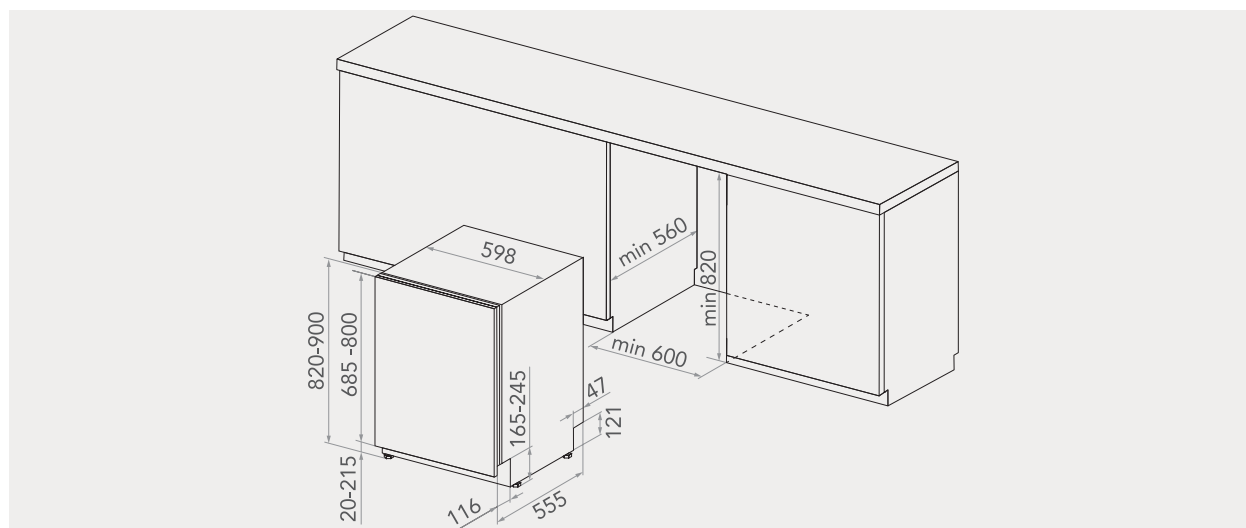

KIO 3T133 PE

LAVASTOVIGLIE A SCOMPARSA TOTALE 60 CM



CARATTERISTICHE PRINCIPALI

Dynamic Clean Pro

Opzione boost (riduce fino al 67% i tempi di lavaggio)

Dynamic Sensor

Air ProDry

Avvio ritardato 12H

MultiZone

Cerniere Standard

Luce di fine ciclo

CICLI DI LAVAGGIO

8 cicli di lavaggio:

- Eco 50°C
- Fast 30'
- Cristalli
- Prelavaggio
- Dynamic Hygiene
- Dynamic Sensor
- Ciclo professionale
- Lavaggio rapido e asciugatura

ACCESSORI

Cestello portaposate

CLASSE ENERGETICA D

ESTETICA

Display + pulsanti

2 cesti

Numero coperti 14

Luce di fine ciclo

Silenziosità 43 dBA

Consumo di acqua (con programma Eco in litri per ciclo di lavaggio) 9,50L

Consumo energetico con programma Eco in kWh per ciclo di lavaggio (EU 2017/1369) 0,848 kWh

10 anni di garanzia sui ricambi e collaudo gratuito - registrazione necessaria

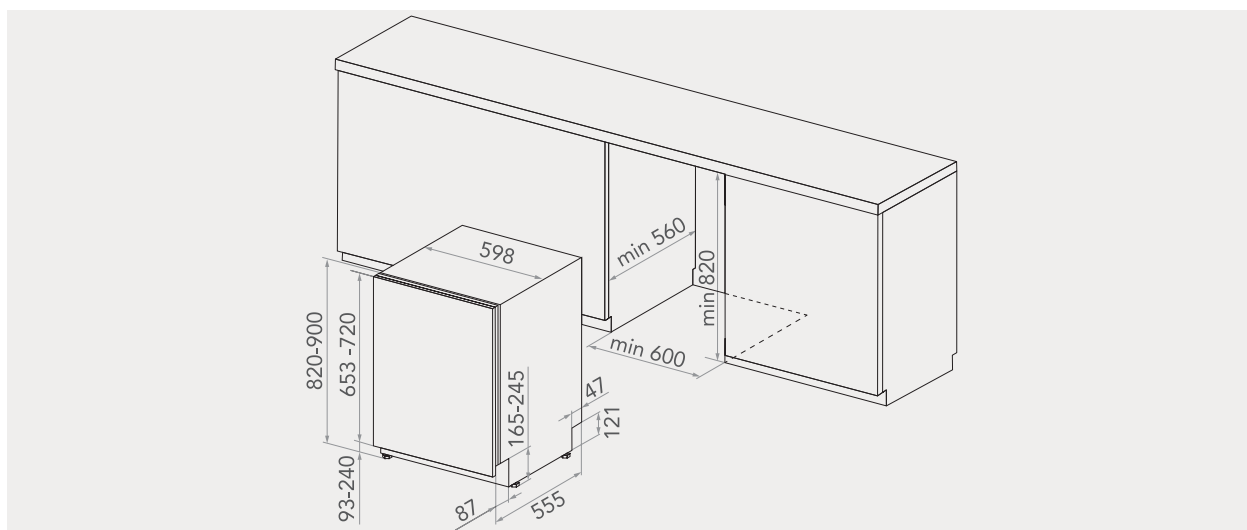

	LAVASTOVIGLIE A SCOMPARSA TOTALE 60 CM ZOCCOLO BASSO KIF 5041 PLETGS	LAVASTOVIGLIE A SCOMPARSA TOTALE 60 CM ZOCCOLO BASSO KICO 3T133 PFES	LAVASTOVIGLIE A SCOMPARSA TOTALE 60 CM KIO 3T133 PE
EAN	8003437620867	8003437620850	8003437620775
INFORMAZIONI TECNICHE			
Classe di efficienza energetica su una scala da A a G	C	D	D
Sistema di asciugatura	Air ProDry	Air ProDry	Air pro Dry
Sistema di lavaggio	Dynamic Clean Pro	Dynamic Clean Pro	Dynamic Clean Pro
Consumo di acqua con programma Eco in litri per ciclo di lavaggio (EU 2017/1369) 2)	9.5	9.5	9.5
Consumo Energetico per 100 cicli con programma Eco (EU 2017/1369) (kWh)	75	85	85
Consumo energetico con programma Eco in kWh per ciclo di lavaggio (EU 2017/1369)	0.746	0.848	0.848
Durata del programma Eco in minuti (2017)	190	190	190
Emissioni di rumore aereo espresse in dB(A) 3)	41	43	43
Classe di emissione acustica aerea	B	B	B
Tensione (V) / Frequenza (Hz) di Alimentazione	220-240/50	220-240/50	220-240/50
Corrente Elettrica Assorbita (A)	10	10	10
Consumo energetico nel modo spento in W	0	0	0
Consumo energetico nel modo lasciato acceso in W	0.5	0.5	0.5
Potenza Resistenza (W)	1900	1900	1900
Spina	Schuko	Schuko	Schuko
PROGRAMMI			
Numero di programmi	11	8	8
Eco 50°C	•	•	•
Dynamic Sensor	•	•	•
Ciclo professionale	•	•	•
Misto	•	-	-
Lavaggio rapido e asciugatura	•	•	•
Cristalli	•	•	•
Fast 30'	•	•	•
Silenzioso	•	-	-
Dynamic Hygiene	•	•	•
Prelavaggio	•	•	•
Autopulizia	•	-	-
CONFIGURAZIONE DEI CESTI			
Capacità nominale in numero di coperti standard 1)	14	14	14
TERZO CESTO			
	Flessibile	Fisso	-
Terzo cesto flessibile	•	-	-
Maniglia	inserti in metallo liscio	inserti in metallo liscio	-
CESTO SUPERIORE			
Sistema scorrevole cesto superiore	•	•	•
Cesto superiore flessibile	•	•	•
Maniglia	maniglia con logo KA	maniglia con logo KA	maniglia con logo KA
Accessorio porta bicchieri	•	-	-
Braccio irroratore	•	•	•
CESTO INFERIORE			
Maniglia	metallo con logo KA	metallo con logo KA	metallo con logo KA
Elementi abbattibili	•	•	•
Cesto portaposate	-	-	•
Materiale del cesto	Acciaio inossidabile	Acciaio inossidabile	Acciaio inossidabile
Braccio irroratore	•	•	•
Guide	rotanti	rotanti	rotanti
Dimensioni del prodotto AxLxP (cm)	820 x 598 x 555	820 x 598 x 555	820 x 598 x 555
Dimensione massima della nicchia (cm)	900 x 600 x 560	900 x 600 x 560	900 x 600 x 560
Dimensione minima della nicchia (cm)	820 x 600 x 560	820 x 600 x 560	820 x 600 x 560
Peso netto/Lordo (kg)	35.5/37.5	35.5/37.5	35.5/37.5
Cerniere	Sliding	Sliding	Standard



KH 90 V
859991584480

MANIGLIA KITCHENAID
Dimensioni: 2,8 x75,7x5,7 (AxLxP in cm)
Misura interasse: 73,5 cm



KH 90
859991584530

MANIGLIA KITCHENAID
Dimensioni: 2,8x77x5,7 (AxLxP in cm)
Misura interasse: 67,8 cm



KADDX 60000
859991565510

PORTA LAVASTOVIGLIE
Dimensioni: 71,5x59,5x1,9 (AxLxP in cm)

Listino Prezzi 2022-2023



CEDI

KitchenAid

Forni			
MODELLO	CODICE EAN	PREZZO DI LISTINO	NUMERO PAGINA
KOASPB 60600	8003437833526	3.240 €	32
KOASP 60602	8003437834035	3.180 €	33
KOLSP 60602	8003437834080	2.020 €	34
KOHSP 60604	8003437834110	1.710 €	35
KOHSP 60603	8003437834127	1.310 €	36
KOHSS 60602	8003437834011	1.050 €	37
KOFCS 60900	8003437219412	2.490 €	38
KOCCX 45600	8003437395116	2.280 €	42
KOQCXB 45600	8003437395765	2.470 €	48
KOQCX 45600	8003437395109	2.420 €	49

Microonde			
MODELLO	CODICE EAN	PREZZO DI LISTINO	NUMERO PAGINA
KMQCXB 45600	8003437395666	2.100 €	56
KMQCX 45600	8003437395086	2.040 €	57
KMQCX 38600	8003437395079	1.300 €	58
KMQFX 33910	8003437861673	620 €	59

Macchina Caffè			
MODELLO	CODICE EAN	PREZZO DI LISTINO	NUMERO PAGINA
KQXXB 45600	8003437234019	2.710 €	63
KQXXX 45600	8003437219436	2.660 €	64

Macchina per Sottovuoto			
MODELLO	CODICE EAN	PREZZO DI LISTINO	NUMERO PAGINA
KVXXX 29600	8003437223358	2.860 €	67
KAVDX 29600	8003437236228	580 €	67
KVXXXB 14600	8003437225222	3.040 €	68
KVXXX 14600	8003437225215	3.040 €	68

Cassetto Scaldavivande			
MODELLO	CODICE EAN	PREZZO DI LISTINO	NUMERO PAGINA
KWXXX 29600	8003437219399	1.110 €	71
KWXXXB 14600	8003437223334	850 €	72
KWXXX 14600	8003437219405	810 €	72

Il produttore si riserva il diritto di modificare le caratteristiche dei prodotti illustrati.
I prezzi esposti sono consigliati e non vincolanti. Iva, trasporto ed ecocontributo raaee esclusi.

1

KitchenAid CEDI

Piani a Induzione			
MODELLO	CODICE EAN	PREZZO DI LISTINO	NUMERO PAGINA
KHIAF 10900	8003437232282	2.890 €	84
KHIAS 10900	8003437232299	2.890 €	85
KHIAF 87700	8003437834776	2.050 €	86
KHIAS 87700	8003437834783	2.050 €	87
KHIMS 66500	8003437232381	1.300 €	88
KHIMS 41177	8003437615429	860 €	89
KHIMS 41160	8003437606823	810 €	90
KVH 92 2B K	8003437626036	3.190 €	100
FK VH S - C	8003437624070	320 €	100
VH DUCT TUBE 991	8003437620683	100 €	100
VH DUCT RV D146 07	8003437620690	100 €	100
VH DUCT RV 05	8003437620706	100 €	100
VH DUCT RO 04	8003437620713	100 €	100
CF VH 4 - C	8003437624087	200 €	101

Piani a Gas			
MODELLO	CODICE EAN	PREZZO DI LISTINO	NUMERO PAGINA
KHWL 942	8003437628641	1.070 €	106
KHWL 742	8003437628474	890 €	107
KHWL 642	8003437628467	720 €	108
KHGL 942 NB	8003437628504	1.270 €	109
KHGL 742 NB	8003437628658	1.090 €	110
KHGL 642 NB	8003437628634	890 €	111

Piani Domino			
MODELLO	CODICE EAN	PREZZO DI LISTINO	NUMERO PAGINA
KHTD2 38510	8003437219610	2.350 €	115
KHYD1 38510	8003437219580	1.320 €	116

Cappe			
MODELLO	CODICE EAN	PREZZO DI LISTINO	NUMERO PAGINA
KEBDS 90020	8003437221613	3.310 €	124
KEIPP 12020	8003437220951	2.200 €	125

Il produttore si riserva il diritto di modificare le caratteristiche dei prodotti illustrati.
I prezzi esposti sono consigliati e non vincolanti. Iva, trasporto ed ecocontributo raaee esclusi.

2

KitchenAid CEDI

Frigoriferi

MODELLO	CODICE EAN	PREZZO DI LISTINO	NUMERO PAGINA
KCZCX 20901R 1	8003437617621	10.580 €	138
KCZCX 20901L 1	8003437617614	10.580 €	138
KCZWX 20600R 1	8003437618062	9.690 €	139
KCZWX 20600L 1	8003437618048	9.690 €	139
KCVCX 20901R 1	8003437617638	9.430 €	140
KCVCX 20901L 1	8003437617645	9.430 €	140
KACLW 00000	8003437213755	310 €	138, 139, 140
KACLS 00000	8003437213762	310 €	138, 139, 140
KC20 T632 S P	8003437048043	2.090 €	146
KC18 T632 S P	8003437048036	1.970 €	147
KCBDR 20701 2 P	8003437051029	2.740 €	152
KCBDR 18600 1	8003437046759	1.380 €	156
KCBNS 18602 2	8003437047688	2.090 €	160
KCBMR 18602 2	8003437047657	2.200 €	161
KCBFS 18602 2	8003437047084	2.150 €	162
KCOXX 18900	8003437238352	5.650 €	167
KCQBX 18900	8003437238345	5.770 €	168
KCBWX 70600R0	8003437622793	2.540 €	174
KCBWX 70600L0	8003437622748	2.540 €	174
KCBWX 45600 0	8003437617652	2.210 €	175
KH 90	8003437603020	250 €	190
KH 90 V	8003437603013	250 €	190

Lavastoviglie

MODELLO	CODICE EAN	PREZZO DI LISTINO	NUMERO PAGINA
KIF 5041 PLETGS	8003437620867	1.790 €	186
KICO 3T133 PFES	8003437620850	1.540 €	187
KIO 3T133 PE	8003437620775	1.310 €	188
KADDX 60000	8003437236211	730 €	190

Il produttore si riserva il diritto di modificare le caratteristiche dei prodotti illustrati.
I prezzi esposti sono consigliati e non vincolanti. Iva, trasporto ed ecocontributo raee esclusi.

KitchenAid 

Listino Prezzi 2022-2023



KitchenAid

CEDI

KitchenAid



CEDI S.p.A.
Via Fratelli Bandiera 9
80026 Casoria (NA)
Tel. 081-5844781 - Fax 081-5846364
www.cedispa.it - info@cedispa.it

--
Via Lago di Chiusi, 4
65128 Pescara (PE)
Tel. 085/50899 - Fax 085/50599
Mail: donatino.pescara@cedispa.it

--
Strada Fornace Vecchia, Uscita A14 s.n.
61122 Pesaro (PU)
Tel. 0721 205866 - Fax 0721 203479
Mail: fabiobosi@cedispa.it
Referente: Fabio Bosi

Whirlpool Italia S.r.l.
Via Carlo Pisacane, 1
20016 Pero (MI), Italy

WWW.KITCHENAID.IT

Il produttore si riserva il diritto di modificare le caratteristiche dei prodotti illustrati. I prezzi esposti sono consigliati e non vincolanti. IVA, trasporto ed Ecocontributo RAEE esclusi.